

LIGHTING
LIGHTING
LIGHTING
LIGHTING
LIGHTING
LIGHTING
LIGHTING
LIGHTING
LIGHTING
LIGHTING

zafferano



Lighting

CATALOGO / CATALOG

Zafferano Lampes-à-porter: luce ovunque serva.

Les lampes rechargeables Zafferano vont au-delà de la tradition, offrant une lumière polyvalente pour tout environnement, même sans électricité : du jardin à la salle historique, du restaurant à la terrasse. Souvent aussi adaptés à l'extérieur, ils s'adaptent à tous les contextes grâce à la grande variété de couleurs et au design essentiel. Intensité et

Les températures de couleur sont intuitivement ajustables, grâce à des boutons et des commandes « tactiles ».

Conçus pour durer dans le temps, tous les lampes rechargeables Zafferano sont garantis pendant trois ans, garantissant fiabilité et qualité ; l'auto-remplacement des cartes LED et des batteries prolonge leur utilisation et réduit le gaspillage de matériaux. Et avec la technologie Wi-Fi intégrée à certains modèles, contrôler la lumière devient encore plus facile, même à distance.

Le catalogue est complété par une sélection de lampes à tension secteur, choisies pour leur affinité esthétique et fonctionnelle avec les modèles sans fil : une intégration conçue pour offrir des solutions complémentaires à un public attentif au design et à la qualité des sources lumineuses, capable d'apporter le style et la vitalité Zafferano partout, chaque jour.

Zafferano Lampes-à-porter: your light, wherever you need it.

Zafferano cordless lamps provide versatile lighting for any environment, including those without access to electricity—from gardens to historic salons, from restaurants to terraces. Often suitable for outdoor use, they seamlessly adapt to any setting thanks to their essential design and wide range of colors. Light intensity and color temperature can be easily adjusted using buttons or touch controls.

Designed for long-term use, all Zafferano cordless lamps come with a three-year warranty, ensuring reliability and quality. The ability to independently replace LED boards and batteries extends their lifespan and reduces material waste. Additionally, with Wi-Fi technology integrated into select models, lighting control becomes even more convenient—even remotely.

This catalog is completed by a selection of mains-powered lamps, chosen for their aesthetic and functional affinity with the cordless models. An integration designed to offer complementary solutions to an audience attentive to design and the quality of light sources, bringing Zafferano's style and vibrancy everywhere, every day.

zafferano

La valeur de Zafferano

Choisir Zafferano signifie se concentrer sur la qualité, la sécurité, le design et la fiabilité d'une marque reconnue et protégée.

NOTRE IDENTITÉ

Notre **but** : Nous apportons de la joie dans la vie quotidienne

Nos **valeurs** : convivialité, excellence, excellence

Notre **promesse** : des produits magnifiques, fiables, durables, capables d'apporter couleur, fonctionnalité et joie dans les espaces quotidiens

ORIGINALITÉ, CONFIANCE ET FIABILITÉ

Zafferano est une marque solide et reconnaissable : active depuis plus de 20 ans, présente à l'échelle mondiale avec **4 bureaux à travers le monde**, référence dans le secteur des contrats

La vraie **Poldina** est Zafferano : l'original garantit la sécurité, la fiabilité et l'assistance

Le **design** de nos modèles les plus emblématiques, tels que Poldina et Pina, est **enregistré**.

Les produits Zafferano sont **personnalisables** et proposent une large gamme de collaborations créatives, constamment mises à jour pour répondre à chaque besoin de style

QUALITÉ ET SERVICE : CE QUI NOUS DISTINGUE

Design avec une attention particulière à chaque détail, esthétique et fonctionnel

Garantie de 3 ans sur tous les produits d'éclairage

Certifications internationales : nos produits sont sûrs, partout dans le monde

Normes de sécurité élevées : systèmes de protection sur les batteries et composants électroniques

IP54 ou **IP65** : Adapté à l'extérieur et résistant à la pluie

Technologie professionnelle : lumière dimmable, températures de couleur de lumière sélectionnables, plusieurs bases de recharge

Un support après-vente rapide et une large disponibilité des pièces détachées d'origine : batteries, LED, potes, socles

DURABILITÉ = DURABILITÉ

Les produits Zafferano durent longtemps : le catalogue comprend une large gamme de **pièces détachées** et **d'accessoires** pour renouveler la durée de vie du produit, ce qui signifie également réduire son impact environnemental.

Pour plus de support et plus de détails, veuillez contacter info@zafferanoitalia.com Chaque lampe Zafferano est un axe de qualité, de conception et de fiabilité :

Connaître le produit est la première étape pour bien le vendre.

Utilisez ces directives pour leur faire comprendre leur valeur, avec compétence et conviction.

The Value of Zafferano

By choosing Zafferano, you are choosing quality, safety, design, and the reliability of a recognized and protected

OUR IDENTITY

Our **purpose**: We bring joy into everyday life

Our **values**: conviviality, pop-ness, excellence

Our **promise**: beautiful, reliable, long-lasting products that bring color, functionality, and joy across all living spaces, everyday

ORIGINALITY, TRUST, AND RELIABILITY

Zafferano is a strong and recognizable brand, active for over 20 years, a benchmark in the ho.re.ca. industry, supporting clients **worldwide** from its HQ and 3 subsidiaries

It produces the original **Poldina**: the authentic version that guarantees safety, reliability, and customer support

The **design** of most iconic Zafferano models, such as Poldina and Pina, is **registered**.

Zafferano products are **customizable** and offer a wide range of creative collaborations, constantly updated to meet every style requirement

QUALITY AND SERVICE: WHAT SETS US APART

Carefully crafted **design** both aesthetic and functional

3-year warranty on all lighting products

International certifications: our products are safe worldwide

High **safety** standards: battery and electronic component protection systems

IP54 or **IP65**: suitable for outdoor use and rainproof

Professional technology: dimmable light, selectable color temperatures, multiple charging bases

Fast after-sales support and a wide availability of original spare parts, including batteries, LEDs, stems, and bases.

LONGEVITY = SUSTAINABILITY

Zafferano products are built to last: the catalog offers a wide range of **spare parts** and **accessories** to extend the product's lifespan helping reduce environmental impact

For support and further details, contact **info@zafferanoitalia.com**

Each Zafferano lamp is a blend of quality, design, and reliability: knowing the product is the first step to selling it well.

Use these guidelines to communicate its value with competence and confidence.



Cordless



Dimmable

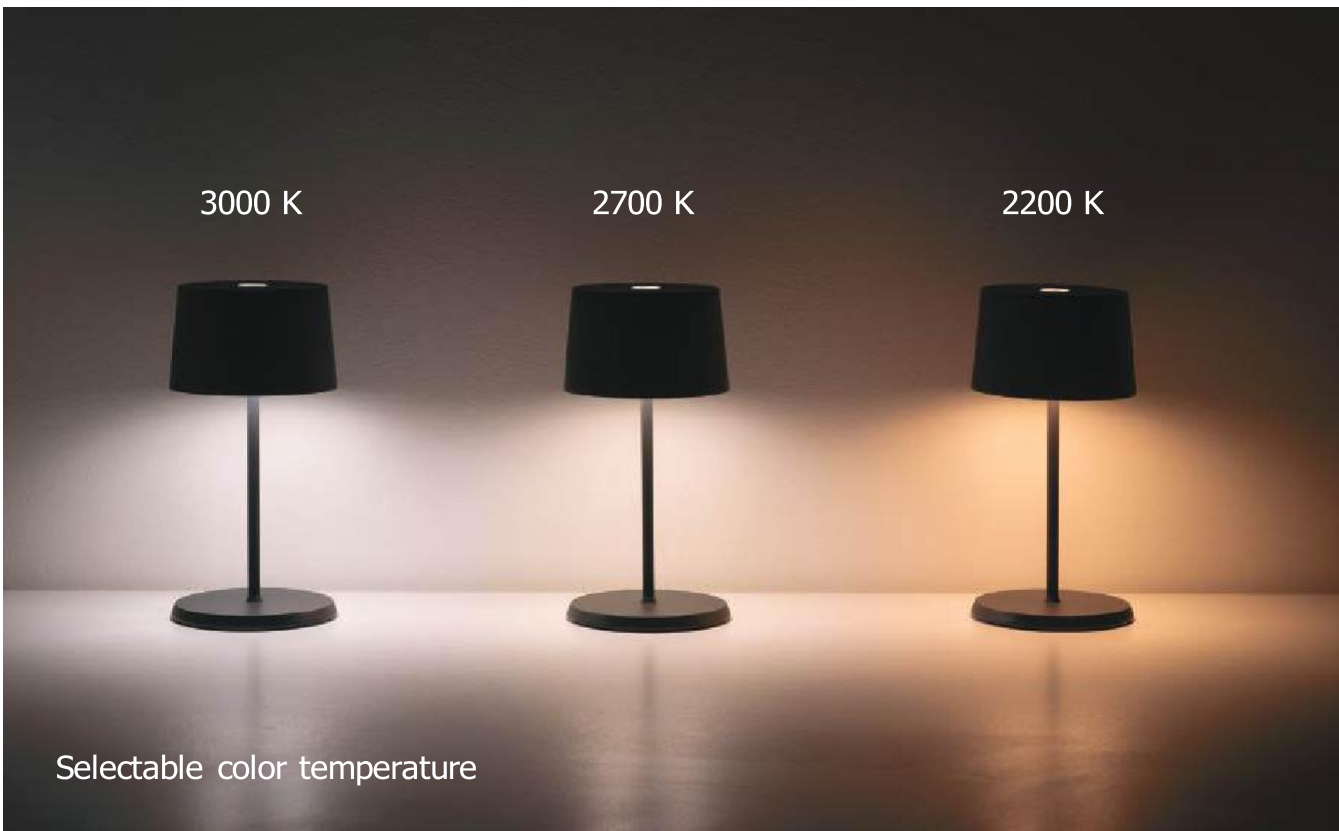

Selectable color temperature



Outdoor use



Rechargeable



Customizable



Collezioni / Collections

Poldina
1560 MAD



Poldina Classic
1900 MAD



Poldina Reverso
1200 MAD



Amelie
1700 MAD



Angelina
1350 MAD



Carolina
1700 MAD



Circe
1500 MAD



Damina
1300 MAD



Dondolina
1900 MAD



Flaminia
2590 MAD



Ofelia
1500 MAD



Olivia
1500 MAD



Pina
1500MAD



Push-up
1600 MAD



Royal Family
3200 MAD



Sister Light
3600 MAD



Soffio
1600 MAD



Swap
1500 MAD



Trilli
3900 MAD

Poldina ^{PRO}

Poldina est une collection de lampes à piles, portables et rechargeables, disponibles en différents types : lampes de table en quatre modèles, lampes de sol en deux modèles, lampes à pointes, lampes suspendues et lampes murales. En haut de la tête, il y a un contrôle « tactile », qui permet d'allumer, d'ajuster l'intensité lumineuse et de sélectionner la température de couleur de la lumière. Grâce à son indice de protection élevé,

Les lampes peuvent également être utilisées en extérieur, à l'exception des modèles à finition galvanique et à lames métalliques, pour lesquels une utilisation prolongée n'est pas recommandée

En extérieur. Un système de contrôle électronique surveille et rapporte l'autonomie restante de la batterie, vous permettant d'optimiser la recharge.

Tous les modèles sont équipés d'une base de recharge par contact.

Il est possible de personnaliser certains modèles avec des couvertures dans divers matériaux, qui peuvent être achetées séparément (pages 68-71).

Poldina is a collection of cordless, rechargeable battery lamps, consisting of table lamps (four models), floor lamps (two models), garden stake lamp, suspension lamp and wall lamp. A touch control placed on the lamp head allows switching on/off, dimming, and selecting the color temperature (K). With their high protection rating, the lamps are suitable for both indoor and outdoor use, except for the models with a metallic leaf or glossy finish, which are not recommended for prolonged outdoor exposure. The lamps feature an electronic control system that monitors and indicates the remaining battery life, allowing for optimized charging. All models are equipped with a contact charging base.

The lamps can be personalised with covers in various materials, to be purchased separately (pg 68-71).

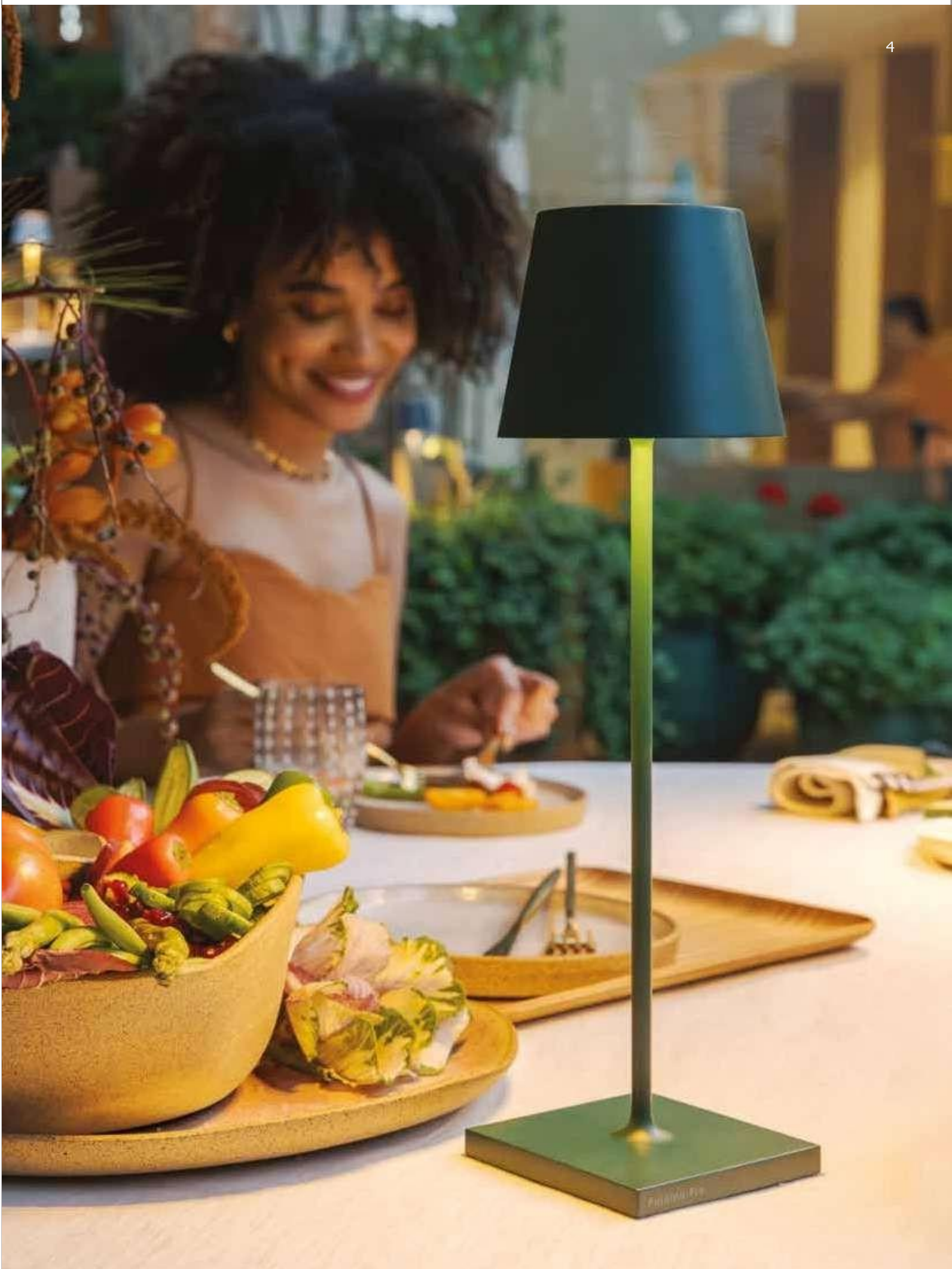

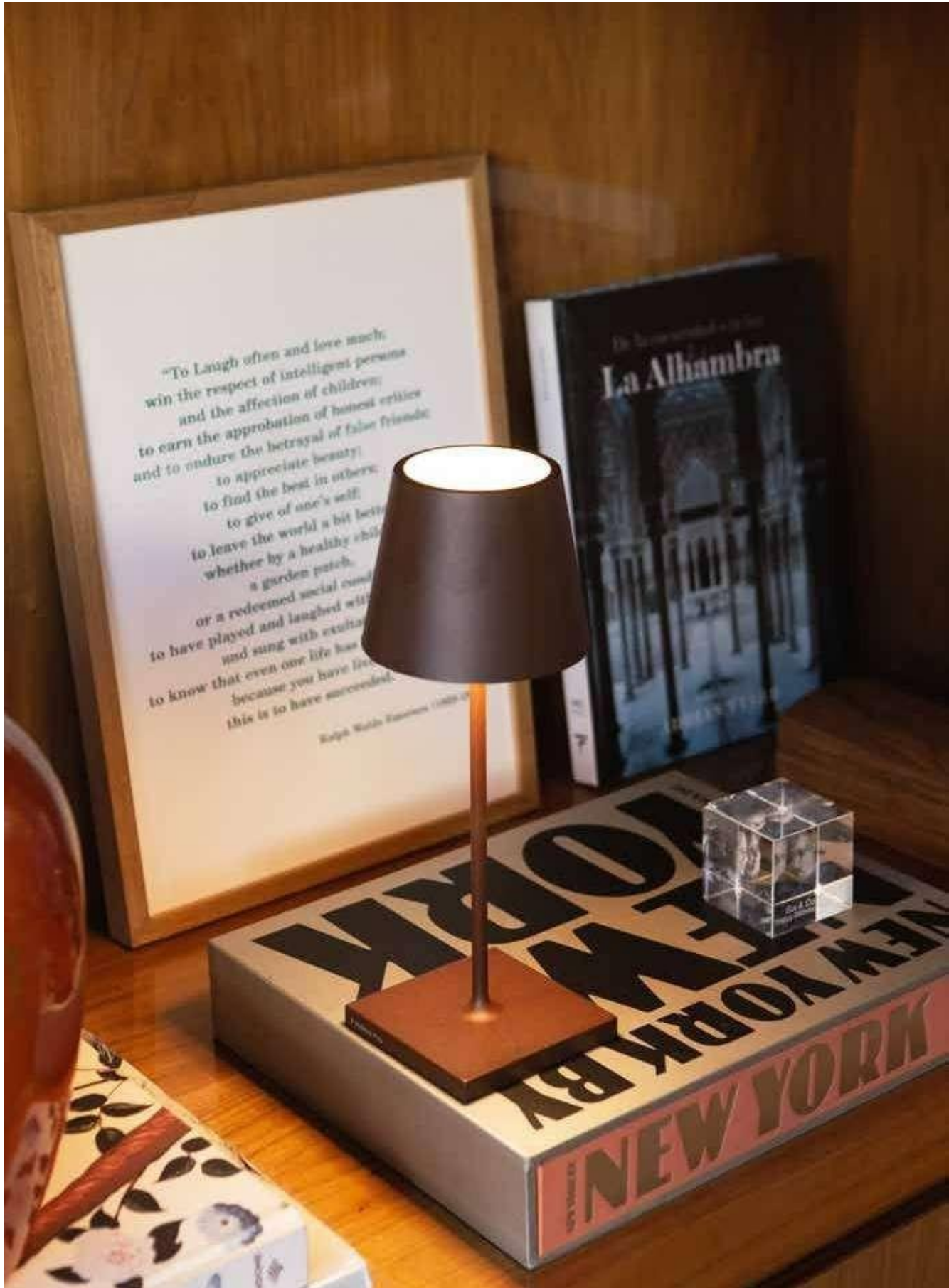



Poldina micro table lamp glossy gold → **LD049003**

POLDINA

Poldina ^{PRO}

Lampe de table

Table lamp

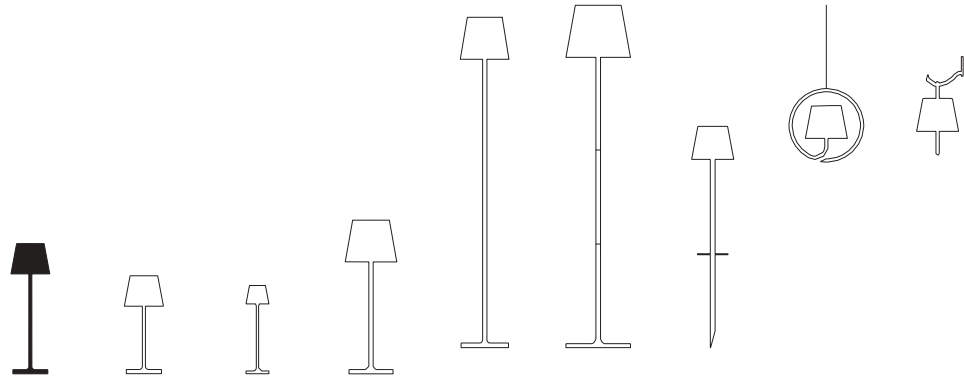

Données techniques

Technical data

LED TOUCH DIMMER

2200-2700-3000 K | CRI>80

234-251-256 lm | 2.2 W | IP65

50-60 Hz | 5 V max 1A



Caisse en aluminium moulé peint sous pression

Caisse en aluminium moulé peint sous pression

Diffuseur en polycarbonate

Diffuseur en polycarbonate

Adapté à l'extérieur (lampe IP65) et à l'intérieur (lampe sur base de charge IP20)

Adapté à l'extérieur (lampe IP65) et à l'intérieur (lampe sur base de charge IP20)

Durée d'environ 12 heures à puissance maximale

Temps de recharge à 1H : 6/7h

Temps de recharge à 1H : 6/7h

Pack batterie lithium rechargeable et remplaçable

Pack batterie lithium rechargeable et remplaçable

MAD 1560.00

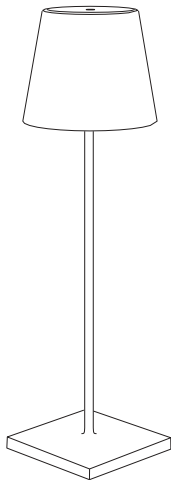

Ø 11 x 38 cm

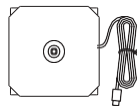

9,4 x 9,4 cm

Avvertenze

Remarks

Le lampade con finitura in foglia metallica (oro, argento, rame) e con finitura galvanica (oro e cromo) non sono adatte ad un uso prolungato in ambiente esterno.

The lamps with metallic-leaf finishes (gold, silver and copper), and with glossy finishes (gold and chrome) are not suitable for prolonged outdoor use.

Per effetto della natura manuale della tecnica adottata nella lavorazione con foglia metallica, l'aspetto finale della finitura delle lampade può risultare differente. Eventuali difformità attestano il pregio e l'unicità di ciascuna lampada e non vanno considerate come imperfezioni.

Due to the manual nature of the technique adopted in the application of the metal foil, the final appearance of the lamps' finishing can be different. Any apparent imperfections attest to the quality and exclusivity of each lamp and should not be considered as imperfections.

Composants inclus

Components included

Base de charge par contact (USB-A)

Contact charging base (USB-A)

Accessoires non inclus

Accessories not included

Chargeur rechargeable / *USB charger* →

LD0490UA 5 V max 1A | 100-240V | USB-A -

(pg. 247)

Finiture
Finishes

IP65



LD1340B3
Blanc / White
RAL 9003



LD1340R3
Corten



LD1340N3
Gris foncé / Dark gray



LD1340D3
Noir / Black
RAL 9004



LD1340S3
Sable / Sand



LD1340G3
Salvia / Sage green
Pantone 5635 U



LD1340P3
Rose / Pink
Pantone 968 U



LD1340F3
Rouge / Red
RAL 3000

Finitions
Finishes

IP65



LD1340A3
Bleu de l'armée de l'air /
Blue Avio
Pantone 7468 U



LD1340X3
Bordeaux / *Burgundy*
RAL 3005



LD1340M3
Vert foncé / *Dark green*
RAL 6005



LD1340H3
Ocre / *Ochre*
RAL 1006



LD134003 *
Or brillant / *Glossy gold*

Galvanic Finish



LD1340C3 *
Chrome poli / *Glossy chrome*

Galvanic Finish



LD1340BFO *
Feuille dorée / *Gold color leaf*



LD1340BFA *
Feuille argentée / *Silver color leaf*



LD1340RFR *
Feuille couleur
cuivre / *Copper
color leaf*

* Les lampes à finition à feuilles métalliques (or, argent, cuivre) et à finition galvanique (or et chrome) ne conviennent pas à une utilisation prolongée en extérieur.
* The lamps with metallic-leaf finishes (gold, silver and copper), and with glossy finishes (gold and chrome) are not suitable for prolonged outdoor use.

poldina x PEANUTS™



LD1340FP1
Aviator
RAL 3000



LD1340BP2
Heart
RAL 9003



LD1340BP3
Friends
RAL 9003



LD1340BP4
Strip
RAL 9003



LD1340RP5
Together



POLDINA

Poldina mini ^{PRO}

Lampe de table
Table lamp

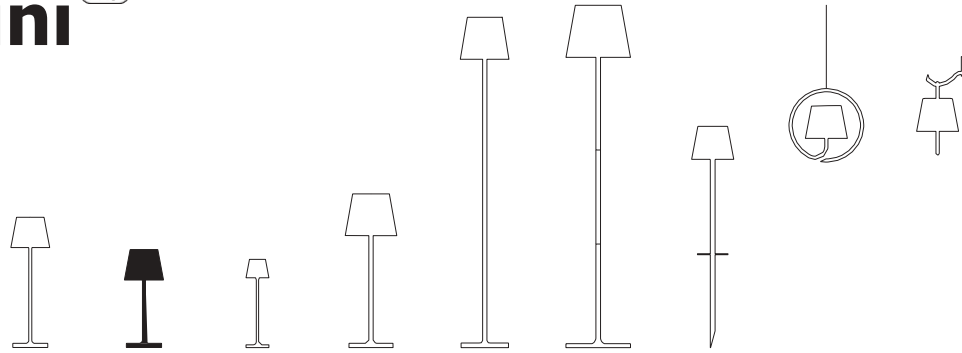

Données techniques Technical data

LED TOUCH DIMMER

2200-2700-3000 K | CRI>80
234-251-256 lm | 2.2 W | IP65
50-60 Hz | 5 V max 1A



Caisse en aluminium moulé peint sous pression
Painted die-cast aluminum body

Diffuseur en polycarbonate
Polycarbonate diffuser

Adapté à l'extérieur (lampe IP65) et à l'intérieur (lampe sur base de charge IP20)
Suitable for outdoor (lamp IP65) and indoor use (lamp on charging base IP20)

Durée d'environ 12 heures à puissance maximale
Battery lasts about 12 h at full power

Temps de recharge à 1A : 6/7h
Charging time at 1A: 6/7 h

Pack batterie lithium rechargeable et remplaçable
Rechargeable and replaceable lithium battery pack

MAD 1560.00

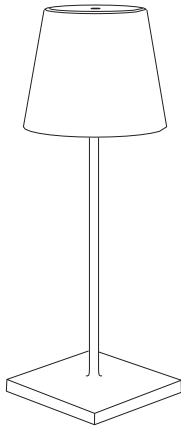

Ø 11 x 30 cm

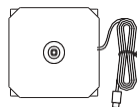

9,4 x 9,4 cm

Avvertissements Remarks

Les lampes à finition à feuilles métalliques (or, argent, cuivre) et à finition galvanique (or et chrome) ne conviennent pas à une utilisation prolongée en extérieur. Les lampes à finition or poli et chrome poli sont équipées d'une fonction de sélection de température de couleur lumineuse entre 2700 et 3000 K.

The lamps with metallic-leaf finishes (gold, silver and copper), and with glossy finishes (gold and chrome) are not suitable for prolonged outdoor use. The lamps with gloss gold and glossy chrome finish are equipped with a light color temperature selection function 2700 or 3000 K.

En raison de la nature manuelle de la technique utilisée dans le traitement des feuilles métalliques, l'apparence finale de la finition de la lampe peut être différente. Toute incohérence atteste de la valeur et de l'unicité de chaque lampe et ne doit pas être considérée comme une imperfection.

Due to the manual nature of the technique adopted in the application of the metal foil, the final appearance of the lamps' finishing can be different. Any apparent imperfections attest to the quality and exclusivity of each lamp and should not be considered as imperfections.

Composants inclus Components included

Base de charge par contact (USB-A)
Contact charging base (USB-A)

Accessoires non inclus Accessories not included

Chargeur rechargeable / *USB charger* →
LD0490UA 5 V max 1A | 100-240V | USB-A -
(pg. 247)

Finitions
Finishes

IP65



LD1320B3
Blanc / *White*
RAL 9003



LD1320R3
Corten



LD1320N3
Gris foncé / *Dark gray*



LD1320S3
Sable / *Sand*



LD1320BFO *
Feuille dorée /
Gold color leaf



LD1320BFA *
Feuille argentée /
Silver color leaf



LD1320FRF *
Feuille couleur
cuivre / *Copper
color leaf*



LD032003 *
Or brillant / *Glossy
gold*

Galvanic Finish



LD0320C3 *
Chrome poli /
Glossy chrome

Galvanic Finish

* Les lampes à finition à feuilles métalliques (or, argent, cuivre) et à finition galvanique (or et chrome) ne conviennent pas à une utilisation prolongée en extérieur. Les lampes à finition en or poli et chrome poli sont équipées pour sélectionner la température de couleur de la lumière entre 2700 et 3000 K.

* The lamps with metallic-leaf finishes (gold, silver and copper), and with glossy finishes (gold and chrome) are not suitable for prolonged outdoor use. The lamps with glossy gold and glossy chrome finish are equipped with a light color temperature selection function 2700 or 3000 K.

POLDINA

Poldina micro ^{PRO}

Lampe de table
Table lamp

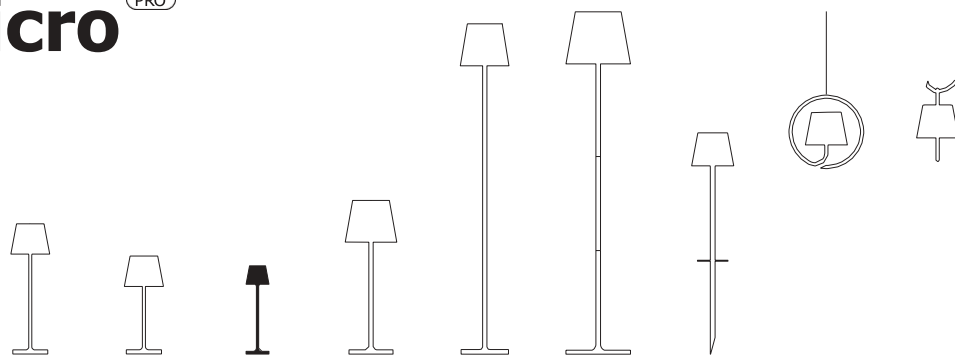

Données techniques Technical data

LED TOUCH DIMMER

2200-2700-3000 K | CRI>80
174-177-195 lm | 1.8 W | IP65
5 V max 1A



Caisse en aluminium moulé peint sous pression
Painted die-cast aluminum body

Diffuseur en polycarbonate
Polycarbonate diffuser

Adapté à l'extérieur (lampe IP65) et à l'intérieur (lampe sur base de charge IP20)
Suitable for outdoor (lamp IP65) and indoor use (lamp on charging base IP20)

Durée d'environ 7/8 h à puissance maximale
Battery lasts about 7/8 h at full power

Temps de recharge à 1A : 3 h
Charging time at 1A: 3 h

Pack batterie lithium rechargeable et remplaçable
Rechargeable and replaceable lithium battery pack

MAD 1560.00

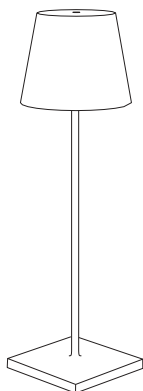

Ø 7 x 27,5 cm

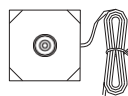

6,7 x 6,7 cm

Avvertimenti Remarks

Les lampes à finition galvanique (or et chrome) ne conviennent pas à un usage prolongé en extérieur.

The lamps with glossy finishes (gold and chrome) are not suitable for prolonged outdoor use.

Composants inclus Components included

Base de recharge par contact
(USB-A)
Contact charging base (USB-A)

Accessoires non inclus Accessories not included

Chargeur rechargeable / *USB charger* →
LD0490UA 5 V max 1A | 100-240V | USB-A -
(pg. 247)

Poldina micro table lamp glossy gold
→ **LD049003**



Finitions
Finishes

IP65



LD0490B3
Blanc / *White*
RAL 9003



LD0490R3
Corten



LD0490N3
Gris foncé /
Dark gray



LD0490D3
Noir / *Black*
RAL 9004



LD0490S3
Sable / *Sand*



LD0490G3
Salvia / *Sage green*
Pantone 5635 U



LD0490H3
Ocre / *Ochre*
RAL 1006



LD0490P3
Rose / *Pink*
Pantone 968 U



LD0490F3
Rouge / *Red*
RAL 3000



LD0490K3
Capri Blue /
Blu Capri
RAL 5019



LD0490Z3
Orange / *Orange*
RAL 2008



LD049003 *
Or brillant /
Glossy gold
Galvanic Finish



LD0490C3 *
Chrome poli /
Glossy chrome
Galvanic Finish

* Les lampes à finition galvanique (or et chrome) ne conviennent pas à un usage prolongé en extérieur.

* The lamps with glossy finishes (gold and chrome) are not suitable for prolonged outdoor use.

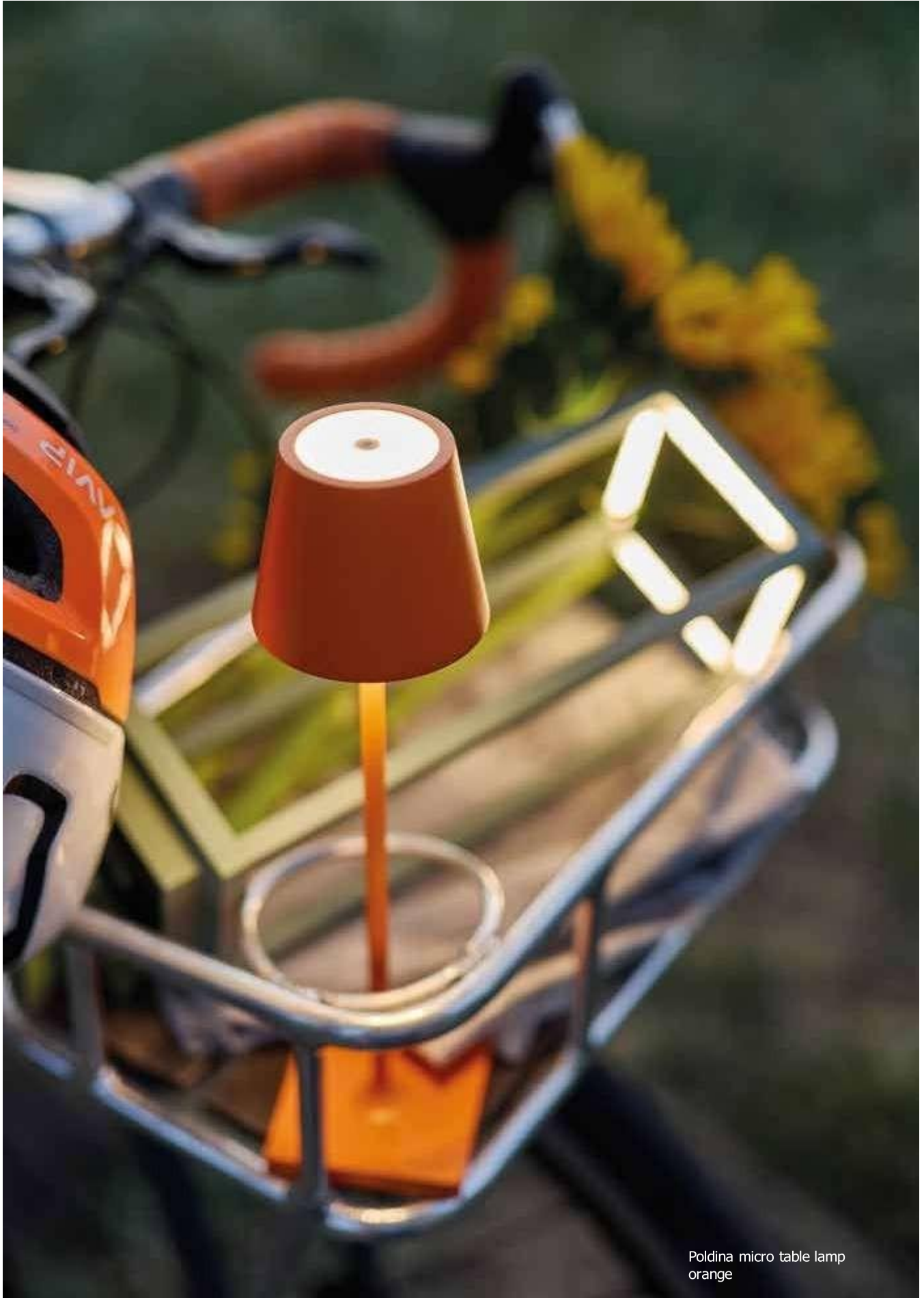

Poldina micro table lamp
orange

POLDINA

Poldina L DESK ^{PRO}

Lampe de table
Table lamp



Données techniques Technical data

LED TOUCH DIMMER

2200-2700-3000 K | CRI>80
479- 540-550 lm | 5.5 W | IP54
50-60 Hz | 5 V max 1A



Caisse en aluminium moulé peint sous pression
Painted die-cast aluminum body

Diffuseur en polycarbonate
Polycarbonate diffuser

Adapté à l'extérieur (lampe IP54) et à l'intérieur (lampe sur base de charge IP20)
Suitable for outdoor (lamp IP54) and indoor use (lamp on charging base IP20)

Durée d'environ 11 heures à puissance maximale
Battery lasts about 11 h at full power

Temps de recharge à 1A : 11h
Charging time at 1A: 11 h

Pack batterie lithium rechargeable et remplaçable
Rechargeable and replaceable lithium battery pack

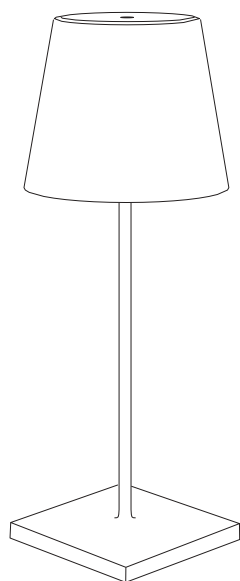

Ø 16,5 x 49,7 cm

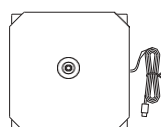

13,5 x 13,5 cm

MAD 2700.00

Composants inclus
Components included

Base de charge par contact (USB-A)
Contact charging base (USB-A)

Accessoires non inclus
Accessories not included

Chargeur rechargeable / USB charger →
LD0490UA 5 V max 1A | 100-240V | USB-A -
(pg. 247)

Finitions
Finishes

IP54



LD1395B3
Blanc / *White*
RAL 9003



LD1395R3
Corten



LD1395N3
Gris foncé / *Dark gray*



Poldina Classic ^{PRO}

Design Zafferano

Poldina Classic est une collection de lampes de table portables et rechargeables à piles, disponibles en deux tailles. La structure en aluminium moulé sous pression et en aluminium extrudé, disponible en finitions or mat, blanc et bronze, est complétée par un abat-jour plissé en tissu. La partie structurelle, sans électrification, abrite le module lumineux avec attache magnétique, facilement amovible pour la recharge sur la base de contact spéciale incluse dans le pack : une opération simple et immédiate.

Le module lumineux peut également être acheté séparément.

Cette fonctionnalité est particulièrement utile dans le domaine professionnel, où l'on peut toujours avoir des modules de recharge prêts : en cas de besoin, un module déchargé peut être instantanément remplacé par un autre déjà chargé et en marche, sans avoir à attendre que la lampe se recharge.

En haut du module lumineux, il y a un contrôle tactile qui permet d'activer, d'ajuster l'intensité lumineuse et de sélectionner la température de couleur de la lumière entre 2200, 2700 et 3000 K.

Adapté uniquement à l'intérieur, le Poldina Classic est équipé d'un système de contrôle électronique qui surveille et rapporte l'autonomie restante, vous permettant d'optimiser la recharge.

Poldina Classic is a collection of cordless, rechargeable battery table lamps, available in two sizes. The die-cast and extruded aluminum structure, offered in matte gold, white, and bronze finishes, is paired with a pleated fabric lampshade.

The structure, without internal wiring, houses the LED module with magnetic attachment, which can be easily removed and recharged on the included contact charging base — a quick and effortless operation.

The LED module can also be purchased separately. This feature is especially useful in professional settings, where spare modules can be kept on hand: when needed, a depleted module can be immediately replaced with one that is already charged and ready to use, without waiting for the lamp to recharge.

A touch control placed on the lamp head allows switching on/off, dimming, and selecting the color temperature (2200, 2700 or 3000 K).

Designed for indoor use only, the lamp features an electronic control system that monitors and indicates the remaining battery life, allowing for optimized charging.



Poldina Classic table lamp
gold → **LD123003**

POLDINA CLASSIC

Poldina Classic ^{PRO}

Lampe de table
Table lamp



Données techniques Technical data

LED TOUCH DIMMER

2200-2700-3000 K | CRI>90
205-209-225 lm | 3.5 W | IP20
5V max.2A



Caisse en aluminium moulé peint sous pression
Painted die-cast aluminum body

Abat-jour en tissu ignifuge
Fire-retardant fabric lampshade

Module lumineux en polycarbonate opale
Opal polycarbonate light module

Adapté uniquement à l'intérieur (IP20)
Suitable for indoor use only (IP20)

Durée d'environ 10 heures à puissance maximale
Battery lasts about 10 h at full power

Temps de charge à 2H : 5h
Charging time at 2A: 5 h

Pack batterie lithium rechargeable et remplaçable
Rechargeable and replaceable lithium battery pack

MAD 1900.00

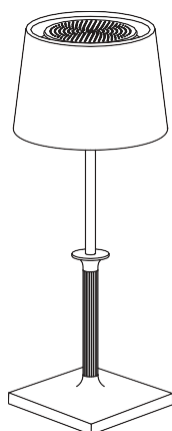

Ø 12,4 x 32 cm



Ø 8,6 x 5 cm



Ø 7,5 cm

Composants inclus
Components included

Accessoires non inclus
Accessories not included

Chargeur rechargeable / USB charger →
LD1490UA 5V max 2A | 200-240V | USB-C

Finitions
Finishes

IP20



LD1230B3
Blanc / *White*
RAL 9003



LD1230W3
Bronze / *Bronze*
MBR



LD123003
Or / *Gold*
GHL



Poldina Classic L DESK PRO

Lampe de table
Table lamp



Données techniques *Technical data*

LED TOUCH DIMMER

2200-2700-3000K | CRI>90
205-209-225lm | 3.5W | IP20
5Vdc max.2A



Caisse en aluminium moulé peint sous pression
Painted die-cast aluminum body

Abat-jour en tissu ignifuge
Fire-retardant fabric lampshade

Module lumineux en polycarbonate opale
Opal polycarbonate light module

Adapté uniquement à l'intérieur (lampe IP20)
Suitable for indoor use only (lamp IP20)

Durée d'environ 10 heures à puissance maximale
Battery lasts about 10 h at full power

Tempo di ricarica a 2A: 5 h
Charging time at 2A: 5 h

Pacco batteria al litio ricaricabile e sostituibile
Rechargeable and replaceable lithium battery pack

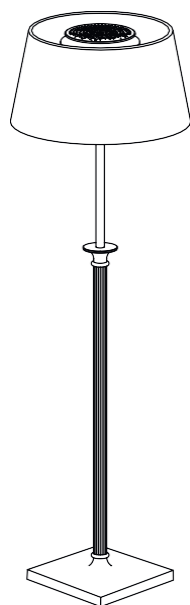

Ø 15,2 x 60 cm



Ø 8,6 x 5 cm



Ø 7,5 cm

MAD 2700.00

Componenti inclusi
Components included

Accessori non inclusi
Accessories not included

Caricatore a spina / *USB charger* → **LD1490UA**
5V max 2A | 200-240V | USB-C (pg. 247)

Finitions
Finishes

IP20



LD1235B3
Blanc / White
RAL 9003



LD1235W3
Bronze / Bronze
MBR



LD123503
Or / Gold
GHL



Poldina Classic L DESK gold → **LD123503**

Poldina Reverso^{PRO}

Design Zafferano

La Poldina Reverso est une lampe de table portable et rechargeable à piles, caractérisée par la présence d'un récipient polyvalent : fabriqué en résine thermoplastique adapté au contact alimentaire (PET), d'une capacité de 18 cl, amovible et réutilisable. Au bas de la tête se trouve un contrôle « tactile », ce qui permet d'activer, d'ajuster l'intensité lumineuse et de sélectionner de la température de couleur de la lumière. Grâce à un indice de protection élevé, la lampe peut aussi être utilisée à l'extérieur. Un système de contrôle électronique surveille et rapporte l'autonomie restante de la batterie, vous permettant d'optimiser la recharge.

Il est équipé d'une base de recharge par contact.

Poldina Reverso is a cordless, rechargeable battery table lamp, featuring a multipurpose storage tray: made of thermoplastic resin suitable for food contact (PET), capacity 18cl, the tray is removable and reusable. A touch control placed on the lower part of the lamp head allows switching on/off, dimming, and selecting the color temperature (K).

Suitable for both indoor and outdoor use, the lamp features an electronic control system that monitors and indicates the remaining battery life, allowing for optimized charging. The lamp is equipped with a contact charging base.



Poldina Reverso table
lamp corten → **LD0420R3**

POLDINA REVERSO

Poldina Reverso ^{PRO}

Lampe de table
Table lamp



Données techniques Technical data

LED TOUCH DIMMER

2200-2700-3000 K | CRI>80
241-250-262 lm | 2.3 W | IP54
50-60 Hz | 5 V max 1A



Caisse en aluminium moulé peint sous pression
Painted die-cast aluminum body

Diffuseur en polycarbonate satiné
Satin polycarbonate diffuser

Adapté à l'extérieur (lampe IP54) et à l'intérieur (lampe sur base de charge IP20)
Suitable for outdoor (lamp IP54) and indoor use (lamp on charging base IP20)

Durée d'environ 12 heures à puissance maximale
Battery lasts about 12 h at full power

Temps de recharge à 1A : 6/7h
Charging time at 1A: 6/7 h

Pack batterie lithium rechargeable et remplaçable
Rechargeable and replaceable lithium battery pack

MAD 1200.00

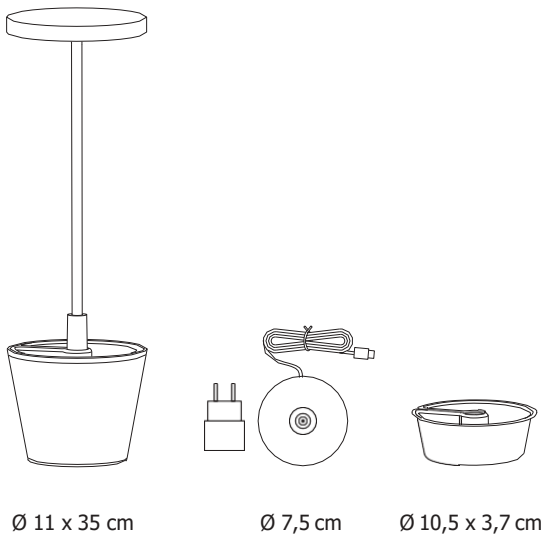

Composants inclus Components included

Base de charge par contact (USB-A)
Contact charging base (USB-A)

Alimentation à la prise /
Chargeur
5VDC max 1A | 100-240 V | USB-A

Plateau polyvalent
Multipurpose container tray

Finitions
Finishes

IP54



LD0420B3
Blanc / White
RAL 9003



LD0420R3
Corten



LD0420N3
Gris foncé / Dark
gray



LD0420G3
Salvia / Sage green
Pantone 5635 U



LD0420S3
Sable / Sand



Angelina^{PRO}

Design Zafferano



Angelina est une lampe de table portable et rechargeable à piles, avec une tête réglable. Au bas de la tête, il y a un contrôle « tactile », qui permet d'allumer, d'ajuster l'intensité lumineuse et de sélectionner la température de couleur claire. La lampe convient uniquement à l'intérieur.

Un système de contrôle électronique surveille et rapporte l'autonomie restante de la batterie, vous permettant d'optimiser la recharge. Il est équipé d'une base de recharge par contact.

Angelina is a cordless, rechargeable battery table lamp with a tilting lamp head.

A touch control placed on the lower part of the lamp head allows switching on/off, dimming, and selecting the color temperature (K). Designed for indoor use only, the lamp features an electronic control system that monitors and indicates the remaining battery life, allowing for optimized charging. The lamp is equipped with a contact charging base.



Angelina table lamp
red → **LD1210F3**

ANGELINA

Angelina^{PRO}

Lampe de table
Table lamp



Données techniques

Technical data

LED TOUCH DIMMER

2200-2700-3000 K | CRI>90

200-213-239 lm | 2.2 W | IP20

5V max.2A



MAD 1350.00

Caisse en aluminium moulé peint sous pression

Painted die-cast aluminum body

Diffuseur en polycarbonate opale

Opal polycarbonate diffuser

Tête pivotante

Tilttable head

Adapté à l'intérieur (lampe IP20)

Suitable for indoor (lamp IP20)

Durée d'environ 10/11 h à puissance maximale

Battery lasts about 10/11 h at full power

Temps de recharge à 2H : 3/4 h

Charging time at 2A: 3/4 h

Pack batterie lithium rechargeable et remplaçable

Rechargeable and replaceable lithium battery pack

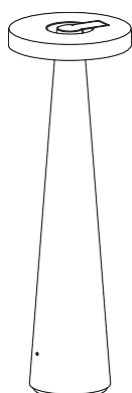

Ø 8,6 x 26 cm



Ø 5,1 cm



Composants inclus

Components included

Base de recharge par contact (USB-A)

Contact charging base (USB-A)

Accessoires non inclus

Accessories not included

Chargeur rechargeable / *USB charger* →

LD0300UC 5 V max 2,1A | 100-240V | USB-A
(pg. 247)

Finitions
Finishes

IP20



LD1210B3
Blanc / *White*
RAL 9003



LD1210D3
Noir / *Black*
RAL 9004



LD1210F3
Rouge /
Red
RAL 3000



LD1210Y3
Gris / *Gray*
RAL 7040



Carolina^{PRO}

Design Zafferano

Carolina est une lampe de table portable et rechargeable à piles. Un bouton intégré au sommet de la base de la lampe permet d'allumer, d'ajuster l'intensité lumineuse et de sélectionner la température de couleur de la lumière. Grâce à son haut degré de protection, la lampe peut aussi être utilisée en extérieur, à l'exception des modèles à finition galvanique, pour cela, une utilisation prolongée en extérieur n'est pas recommandée. Un système de contrôle électronique surveille et rapporte l'autonomie restante de la batterie, vous permettant d'optimiser la recharge. Il est équipé d'une base de recharge par contact.

Carolina is a cordless, rechargeable battery table lamp. A button integrated into the upper part of the lamp base allows switching on/off, dimming, and selecting the color temperature (K). With its high protection rating, the lamp is suitable for both indoor and outdoor use, except for the models with a galvanic finish, which are not recommended for prolonged outdoor exposure. The lamp features an electronic control system that monitors and indicates the remaining battery life, allowing for optimized charging. The lamp is equipped with a contact charging base.





Carolina table lamp Glossy white
→ **LD1460BB**

CAROLINA

Carolina ^{PRO}

Lampe de table
Table lamp



Données techniques Technical data

LED TOUCH DIMMER

2200-2700-3000 K | CRI>80
161-194-182 lm | 2.0 W | IP65
5 V max 1A



MAD 1700.00

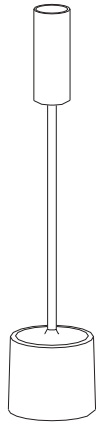

Ø 6 x 28,6 cm



Ø 6,7 cm

Caisse en aluminium moulé peint sous pression
Painted die-cast aluminum body

Abat-jour en métal brossé ou brillant peint
Brushed metal or polished painted lampshade

Diffuseur en polycarbonate opale
Opal polycarbonate diffuser

Adapté à l'extérieur (lampe IP65) et à l'intérieur
(lampe sur base de charge IP20)

Suitable for outdoor (lamp IP65) and indoor use (lamp on charging base IP20)

Durée d'environ 9 h à puissance maximale
Battery lasts about 9 h at full power

Temps de recharge à 1A : 3 h et demie
Charging time at 1A: 3 ½ h

Pack batterie lithium rechargeable et remplaçable
Rechargeable and replaceable lithium battery pack

Avvertenze Remarks

Les lampes à finition galvanique ne conviennent pas à une utilisation prolongée en extérieur.

The lamps with glossy finishes are not suitable for prolonged outdoor use.

Composants inclus Components included

Base de charge par contact (USB-C)
Contact charging base (USB-C)

Accessoires non inclus Accessories not included

Chargeur à prise / *chargeur USB* → **LD1490UA**
5V max 2A | 200-240V | USB-C (pg. 247)

Finitions
Finishes

IP65



LD1460BB
Blanc brillant / *Glossy white*



LD1460BO *
Blanc brillant - Laiton
brossé / *Glossy white -
Brushed brass **



LD1460DO *
Noir brillant - Laiton
brossé / *Glossy black -
Brushed brass **



LD1460IW *
Ivoire poli - Bronze
brossé / *Glossy ivory -
Brushed bronze **



LD146000 *
Laiton brossé / *Brushed
Brass*

* Les lampes à finition galvanique ne conviennent pas à une utilisation prolongée en extérieur.
* *The lamps with glossy finishes are not suitable for prolonged outdoor use.*

Damina^{PRO}

Design Zafferano

Damina est une lampe de table portable et rechargeable à piles. En haut de la tête, il y a un contrôle « tactile », qui permet d'allumer, d'ajuster l'intensité lumineuse et de sélectionner la température de couleur de la lumière. Grâce à un indice de protection élevé, la lampe peut aussi être utilisée à l'extérieur. Un système de contrôle électronique surveille et rapporte l'autonomie restante de la batterie, vous permettant d'optimiser la recharge. Il est équipé d'une base de recharge par contact.

Damina is a cordless, rechargeable battery table lamp. A touch control placed on the lamp head allows switching on/off, dimming, and selecting the color temperature (K). Suitable for both indoor and outdoor use, the lamp features an electronic control system that monitors and indicates the remaining battery life, allowing for optimized charging. The lamp is equipped with a contact charging base.





Damina table lamp
gray → **LD1600Y3**

DAMINA

Damina ^{PRO}

Lampe de table *Table lamp*



Données techniques

Technical data

LED TOUCH DIMMER

2200-2700-3000 K | CRI>90

164-171-185 lm | 1.8 W | IP65

5V max.1A



Caisse en aluminium moulé peint sous pression

Painted die-cast aluminum body

Diffuseur en polycarbonate opale

Opal polycarbonate diffuser

Adapté à l'extérieur (lampe IP65) et à l'intérieur (lampe sur base de charge IP20)

Suitable for outdoor (lamp IP65) and indoor use (lamp on charging base IP20)

Durée d'environ 8 heures à puissance maximale

Battery lasts about 8 h at full power

Temps de charge à 1A : 4h

Charging time at 1A: 4 h

Pack batterie lithium rechargeable et remplaçable

Rechargeable and replaceable lithium battery pack

MAD 1300.00

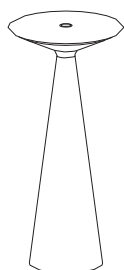

Ø 9 x 19,3 cm



Ø 5,5 cm

Composants inclus

Components included

Base de charge par contact (USB-C)

Contact charging base (USB-C)

Accessoires non inclus

Accessories not included

Chargeur rechargeable / *USB charger* →

LD1490UA 5V max 2A | 200-240V | USB-C (pg. 247)

Finitions
Finishes

IP65



LD1600B3
Blanc / *White*
RAL 9003



LD1600D3
Noir / *Black*
RAL 9004



LD1600F3
Rouge / *Red*
RAL 3000



LD1600Y3
Gris / *Gray*
RAL 7040



Dondolina^{PRO}



Design Pio e Tito Toso

Dondolina est une lampe de table portable et rechargeable à piles. Le centre de gravité optimisé permet à la lampe de rester toujours en équilibre vertical : si elle est poussée, inclinée ou même étirée, elle revient automatiquement en position verticale, assurant stabilité et fonctionnalité.

Au sommet de la tête se trouve un contrôle « tactile », qui permet l'allumage, la gradation en 4 étapes et la sélection de la température de couleur de la lumière. La lampe offre aussi la possibilité de mémoriser manuellement le réglage de gradation : la prochaine fois que vous l'allumez, l'intensité lumineuse sera celle précédemment sélectionnée. Grâce à son indice de protection élevé, la lampe peut également être utilisée à l'extérieur.

Un système de contrôle électronique garantit un flux lumineux constant jusqu'à épuisement de la batterie, surveille et rapporte l'autonomie restante, vous permettant d'optimiser la recharge. Il est équipé d'une base de recharge par contact.

Dondolina is a cordless, rechargeable battery lamp, The optimized center of gravity allows the lamp to remain perfectly balanced in a vertical position: if pushed, tilted, or even laid down, it automatically returns - like a roly-poly toy - to an upright position, ensuring stability and functionality.

A touch control placed on the lamp head allows switching on/off, 4-step dimming (100%, 60%, 30%, 6%) and selecting the color temperature (K). The lamp also has memory function for dimming setting: when turned on again, the light level will be the previously selected one. Suitable for both indoor and outdoor use, the lamp features an electronic control system that ensures a constant light output until the battery is depleted, monitors the remaining battery autonomy, and indicates it, helping to optimize charging. The lamp is equipped with a contact charging base.

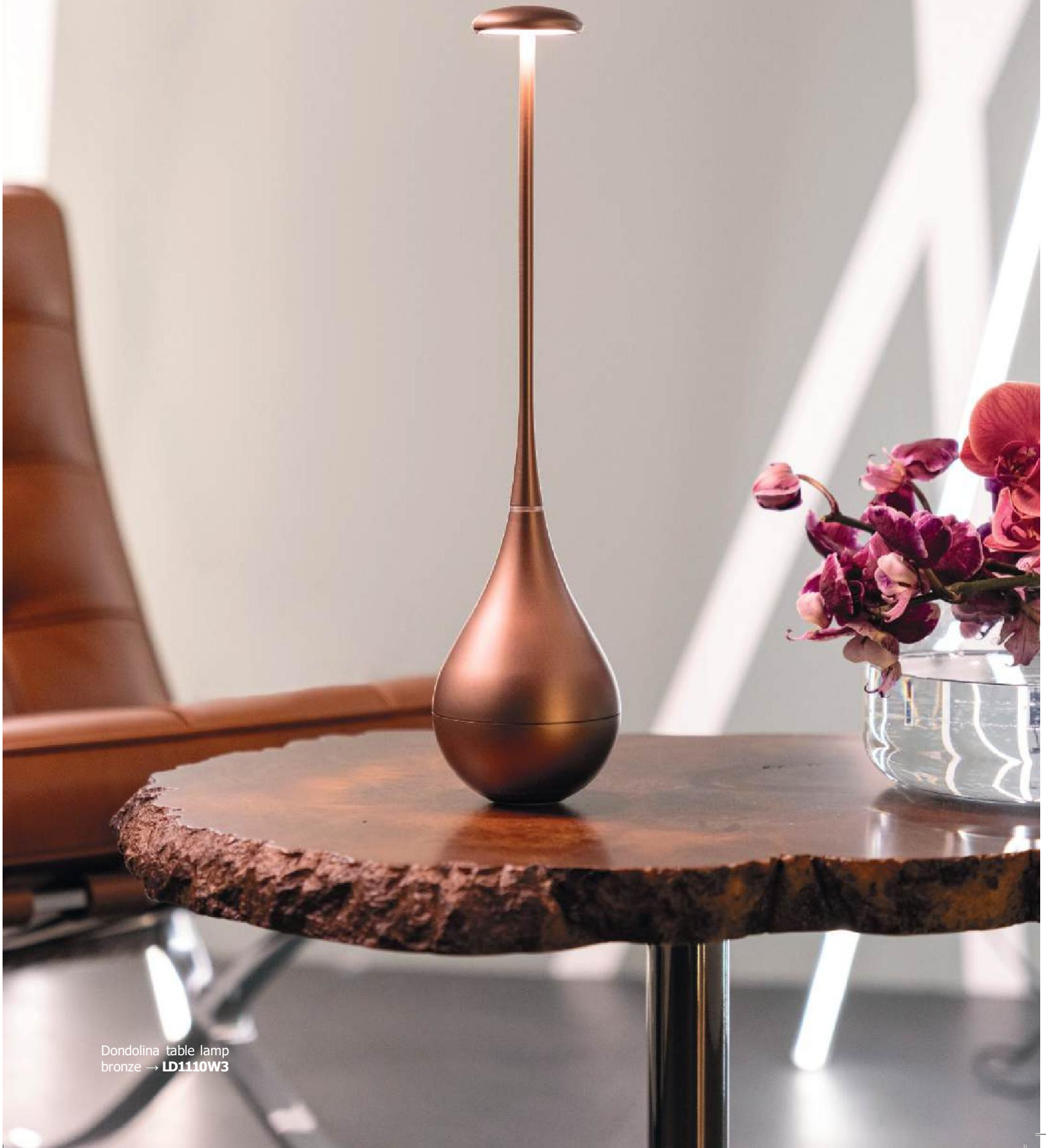

Dondolina table lamp
bronze → **LD1110W3**

DONDOLINA

Dondolina ^{PRO}

Lampe de table
Table lamp



Données techniques *Technical data*

LED TOUCH DIMMER

2200-2700-3000 K | CRI>90

224-280-308 lm | 2.2 W | IP65

5V max.2A



MAD 1900.00

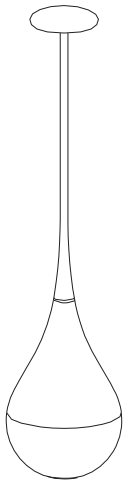

Ø 9 x 37 cm



Ø 7,5 cm

Caisse en aluminium moulé peint sous pression
Painted die-cast aluminum body

Diffuseur en polycarbonate
Polycarbonate diffuser

Adapté à l'extérieur (lampe IP65) et à l'intérieur
(lampe sur base de charge IP20)
*Suitable for outdoor (lamp IP65) and indoor use (lamp
on charging base IP20)*

Durée d'environ 8/9 h à puissance maximale
Battery lasts about 8/9 h at full power

Temps de recharge à 2A : 2/3 h
Charging time at 2A: 2/3 h

Pack batterie lithium rechargeable et remplaçable
Rechargeable and replaceable lithium battery pack

Composants inclus
Components included

Base de charge par contact (USB-C)
Contact charging base (USB-C)

Accessoires non inclus
Accessories not included

Chargeur rechargeable / *USB charger* →
LD1490UA 5V max 2A | 200-240V | USB-C (pg.
247)

Finitions
Finishes

IP65



LD1110B3
Blanc / *White*
WRW



LD1110D3
Noir / *Black*
RAL 9004



LD1110F3
Rouge / *Red*
RAL 3000



LD1110W3
Bronze / *Bronze*
MBR



LD1110O3
Or mat / *Matt gold*
MGO



Flaminia ^{PRO}

Design Zafferano

Flaminia est une lampe de table portable et rechargeable à piles, caractérisée par un abat-jour plissé en tissu. Le module lumineux, équipé d'une fixation magnétique, peut être facilement retiré de la lampe, ce qui rend la recharge simple et immédiate sur la base de contact spéciale incluse dans le boîtier.

Le module lumineux peut également être acheté séparément. Cela permet à ceux qui utilisent la lampe dans le domaine professionnel d'avoir des modules de rechange : en cas de besoin, un module vide peut être immédiatement remplacé par un autre déjà chargé et prêt à l'emploi, sans avoir à attendre que la lampe se recharge.

En haut du module, il y a un contrôle « tactile » qui permet d'allumer, d'ajuster l'intensité lumineuse et de sélectionner la température de couleur de la lumière. La lampe convient uniquement à l'intérieur.

Un système de contrôle électronique surveille et rapporte l'autonomie restante de la batterie, vous permettant d'optimiser la charge.

Flaminia is a cordless, rechargeable battery table lamp, featuring a pleated fabric lampshade. The LED module, equipped with a magnetic mount, can be easily detached, removed and recharged on the included contact charging base, making the process quick and effortless. The LED module is also available for separate purchase. This allows professionals, such as those in the hospitality industry, to keep spare modules on hand: if needed, a depleted module can be immediately replaced with one that is already charged and ready to use, without having to wait for the lamp to recharge.

A touch control placed on the lamp head allows switching on/off, dimming, and selecting the color temperature (K).

Designed for indoor use only, the lamp features an electronic control system that monitors and indicates the remaining battery life, allowing for optimized charging.



Flaminia table lamp bronze
→ **LD1240W3**

FLAMINIA

Flaminia ^{PRO}

Lampe de table
Table lamp



Données techniques Technical data

LED TOUCH DIMMER

2200-2700-3000 K | CRI>90
205-209-225 lm | 3.5 W | IP20
5V max.2A



MAD 2590.00

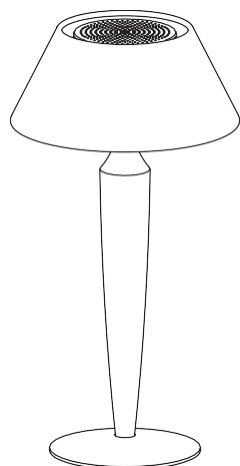

Ø 12,7 x 32 cm



Ø 8,6 x 5 cm



Ø 7,5 cm

Caisse en aluminium moulé peint sous pression
Painted die-cast aluminum body

Abat-jour en tissu ignifuge
Fire-retardant fabric lampshade

Module lumineux en polycarbonate opale
Opal polycarbonate light module

Adapté uniquement à l'intérieur (IP20)
Suitable for indoor use only (IP20)

Durée d'environ 10 heures à puissance maximale
Battery lasts about 10 h at full power

Temps de charge à 2H : 5h
Charging time at 2A: 5 h

Pack batterie lithium rechargeable et remplaçable
Rechargeable and replaceable lithium battery pack

Composants inclus
Components included

Base de charge par contact (USB-C)
Contact charging base (USB-C)

Accessoires non inclus
Accessories not included

Chargeur rechargeable / USB charger →
LD1490UA 5V max 2A | 200-240V | USB-C (pg. 247)

Finitions
Finishes

IP20



LD124003
Ore / Gold



LD1240W3
Bronze / Bronze



Royal Family^{PRO}

Design Lucchese design

La famille royale est une lampe de table portable et rechargeable à piles, elle peut également être contrôlée à distance, via l'application Zafferano Lighting (page 6). Au sommet de la tête se trouve un contrôle « tactile », qui permet d'activer, d'atténuer en 4 étapes (100 %, 60 %, 30 %, 6 %) et de sélectionner la température de couleur de la lumière. Grâce à son haut degré de protection, la lampe peut aussi être utilisée en extérieur, à l'exception du modèle à finition à lames métallique, pour lequel une utilisation prolongée en extérieur n'est pas recommandée.

Un système de contrôle électronique assure un flux lumineux constant jusqu'à épuisement de la batterie, surveille l'autonomie restante et l'envoi des signaux, aidant ainsi à optimiser la recharge. Il est équipé d'une base de recharge par contact.

Royal Family is a cordless, rechargeable battery table lamp embellished with hand-blown and handcrafted borosilicate glass decorative elements; it can be remotely controlled using the Zafferano Lighting app (see page 6).

A touch control placed on the lamp head allows turning on/off, 4-step dimming (100%, 60%, 30%, 6%) and selecting the color temperature (K).

With its high protection rating, the lamp is suitable for both indoor and outdoor use, except for the model with a metallic leaf finish, which is not recommended for prolonged outdoor exposure. The lamp features an electronic control system that ensures a constant light output until the battery is depleted, monitors the remaining battery autonomy, and indicates it, helping to optimize charging. The lamp is equipped with a contact charging base.



Royal Family table lamp
titanium → **LD1160T3**

Royal Family Wi-Fi ^{PRO}

Lampe de table
Table lamp



Données techniques

Technical data

LED TOUCH DIMMER

2200-2700-3000-4000 K | CRI>90

300-342-343-359 lm | 3.2 W | IP65

5 V max 2°



Caisse en aluminium moulé peint sous pression

Painted die-cast aluminum body

Éléments décoratifs en verre

Decorative glass elements

Diffuseur prismatique en polycarbonate

Prismatic polycarbonate diffuser

Adapté à l'extérieur (lampe IP65) et à l'intérieur (lampe sur base de charge IP20)

Suitable for outdoor (lamp IP65) and indoor use (lamp on charging base IP20)

Durée 8-36 h, selon le réglage du flux lumineux et les réglages Wi-Fi

Battery lasts 8-36 h, depending on the luminous flux and Wi-Fi setting

Temps de recharge à 2A : 4h

Charging time at 2A: 4 h

Pack batterie lithium rechargeable et remplaçable

Rechargeable and replaceable lithium battery pack

Firmware de l'appareil pouvant être mis à jour à distance

Remotely upgradable device firmware

MAD 3200.00



Ø 13,2 x 28 cm



Ø 11,3 cm

Avertissements

Remarks

Pour fonctionner en mode Wi-Fi, la lampe doit être connectée à un réseau avec une fréquence de 2,4 GHz.

In order to work in Wi-Fi mode, the lamp must be connected to a 2.4 GHz frequency network.

La lampe à finition en feuille d'or n'est pas adaptée à une utilisation prolongée en extérieur.

The lamp with gold metallic-leaf finish is not suitable for prolonged outdoor use.

Composants inclus

Components included

Base de recharge par contact (USB-C)

Contact charging base (USB-C)

Accessoires non inclus

Accessories not included

Chargeur rechargeable / USB charger →

LD1490UA 5V max 2A | 200-240V | USB-C (pg. 247)

Finitions
Finishes

IP65



LD1160B3
Blanc / *White*
WRW



LD1160T3
Titane / *Titanium*
MTI



LD1160BFO *
Feuille dorée / Gold color leaf



* La lampe à finition en feuille d'or n'est pas adaptée à une utilisation prolongée en extérieur.

* *The lamp with gold metallic-leaf finish is not suitable for extended outdoor use.*

Soffio ^{PRO}

Design Federico de Majo

Soffio est une lampe de table portable et rechargeable à piles, avec diffuseur en verre soufflé, réparti en deux modèles, dont l'un peut servir de vase de rangement.

À la base de la lampe se trouve un contrôle « tactile », qui permet l'allumage, la gradation en 4 étapes et la sélection de la température de couleur de la lumière. La lampe offre aussi la possibilité de mémoriser manuellement le réglage de gradation : la prochaine fois que vous l'allumez, l'intensité lumineuse sera celle précédemment sélectionnée. Grâce à un indice de protection élevé, la lampe Il peut également être utilisé en extérieur.

Un système de contrôle électronique garantit un flux lumineux constant jusqu'à épuisement de la batterie, surveille et rapporte l'autonomie restante, vous permettant d'optimiser la recharge. Il est équipé d'une base de recharge par contact.

Soffio is a cordless, rechargeable battery lamp, with a blown glass diffuser available in two models, one of which can also be used as a container vase.

A touch control placed on the base allows switching on/off, 4-step dimming (100%, 60%, 30%, 6%), and selecting the color temperature (K). The lamp also offers the option to manual save the dimming setting: when turned on again, the light intensity will be the previously selected one.

Suitable for both indoor and outdoor use, both lamps feature an electronic control system that ensures a constant light output until the battery is depleted, monitors the remaining battery autonomy, and indicates it, helping to optimize charging.

The lamp is equipped with a contact charging base.



Soffio table lamp matte
gold - amber → **LD1121004**

SOFFIO

Soffio ^{PRO}

Lampe de table
Table lamp

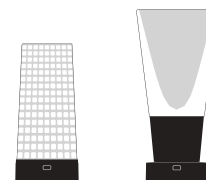

Données techniques Technical data

LED TOUCH DIMMER

2200-2700-3000 K | CRI>80
244-263-273 lm | 2.0 W | IP65
5 V max 2°



MAD 1600.00

Table lamp

MAD 1800.00

Vase table lamp

Caisse en aluminium moulé peint sous pression
Painted die-cast aluminum body

Élément de verre borosilicate
Borosilicate glass element

Diffuseur en polycarbonate opale
Opal polycarbonate diffuser

Adapté à l'extérieur (lampe IP65) et à l'intérieur (lampe sur base de charge IP20)
Suitable for outdoor (lamp IP65) and indoor use (lamp on charging base IP20)

Durée d'environ 10/11 h à puissance maximale
Battery lasts about 10/11 h at full power

Temps de recharge à 2H : 3/4 h
Charging time at 2A: 3/4 h

Pack batterie lithium rechargeable et remplaçable
Rechargeable and replaceable lithium battery pack

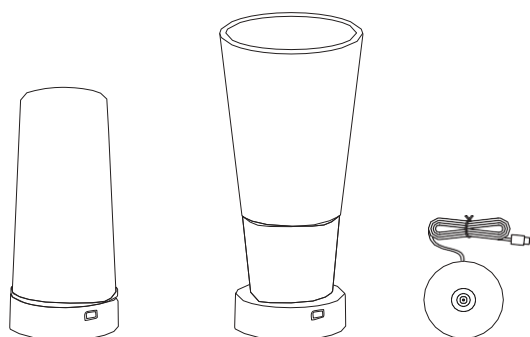

Ø 9,5 x 20,8 cm

Ø 12,3 x 26,5 cm

Ø 7,5 cm

Composants inclus
Components included

Base de charge par contact (USB-C)
Contact charging base (USB-C)

Accessoires non inclus
Accessories not included

Chargeur rechargeable / USB charger →
LD1490UA 5V max 2A | 200-240V | USB-C (pg. 247)

Finitions
Finishes

IP65



LD1122001
Or - Sablé / Gold -
Sandblasted



LD1122004
Or - Ambre / Gold -
Amber



LD1121001
Or - Sablé / Gold -
Sandblasted



LD1121004
Or - Ambre / Gold -
Amber



Trilli ^{PRO}

Design Federico de Majo

Trilli est une lampe de table portable et rechargeable à piles, qui peut également être contrôlée à distance via l'application Zafferano Lighting (page 6).

L'abat-jour et la base sont en céramique, produites et décorées à la main en Italie ; Sur demande, les éléments céramiques peuvent être personnalisés.

En haut de la tête se trouve un contrôle « tactile », qui permet l'allumage, la gradation en 4 étapes (100 %, 60 %, 30 %, 6 %) et la sélection de la température de couleur de la lumière. Grâce à un indice de protection élevé, la lampe peut aussi être utilisée à l'extérieur.

Un système de contrôle électronique assure un flux lumineux constant jusqu'à épuisement de la batterie, surveille l'autonomie restante et l'envoi des signaux, aidant ainsi à optimiser la recharge.

Il est équipé d'une base de recharge par contact.

Trilli is a cordless, rechargeable battery table lamp that can be remotely controlled using the Zafferano Lighting app (see page 6). The lampshade and the base are made of ceramic, handmade and decorated in Italy; upon request, these ceramic elements can be customized. A touch control placed on the lamp head allows switching on/off, 4-step dimming (100%, 60%, 30%, 6%) and selecting the color temperature (K).

Suitable for both indoor and outdoor use, the lamp features an electronic control system that ensures a constant light output until the battery is depleted, monitors the remaining battery autonomy, and indicates it, helping to optimize charging. The lamp is equipped with a contact charging base.



Trilli Wi-Fi table lamp
white-ochre → **LD2090BH**

TRILLI

Trilli Wi-Fi ^{PRO}

Lampe de table
Table lamp



Données techniques *Technical data*

LED TOUCH DIMMER

2200-2700-3000-4000 K | CRI>90
300-342-343-359 lm | 3.2 W | IP65
5 V max 2°



MAD 3900.00

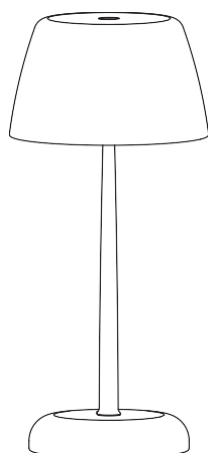

Ø 16,2 x 33,2 cm



Ø 11,3 cm

Caisse en aluminium moulé peint sous pression
Painted die-cast aluminum body
Éléments céramiques faits main et décorés en Italie
Ceramic elements made and decorated by hand in Italy
Diffuseur prismatique en polycarbonate
Prismatic polycarbonate diffuser

Adapté à l'extérieur (lampe IP65) et à l'intérieur
(lampe sur base de charge IP20)
*Suitable for outdoor (lamp IP65) and indoor use
(lamp on charging base IP20)*

Durée 8-36 h, selon le réglage du flux lumineux
et les réglages Wi-Fi
*Battery lasts 8-36 h, depending on the luminous
flux and Wi-Fi setting*

Temps de recharge à 2A : 4h
Charging time at 2A: 4 h

Pack batterie lithium rechargeable et remplaçable
Rechargeable and replaceable lithium battery pack

Firmware de l'appareil pouvant être mis à jour à distance
Remotely upgradable device firmware

Avertissements *Remarks*

Pour fonctionner en mode Wi-Fi, la lampe doit être connectée à un réseau avec une fréquence de 2,4 GHz.

In order to work in Wi-Fi mode, the lamp must be connected to a 2.4 GHz frequency network.

Composants inclus *Components included*

Base de charge par contact (USB-C)
Contact charging base (USB-C)

Accessoires non inclus *Accessories not included*

Chargeur rechargeable / USB charger →
LD1490UA 5V max 2A | 200-240V | USB-C (pg. 247)

Finitions
Finishes

IP65



LD2090BD
Blanc - Noir / *White - Black*



LD2090BR
Blanc - Rouille / *White - Rust*



LD2090BH
Blanc - Ocre / *White - Ochre*



Amelie^{PRO}

Design Sara Moroni



reddot winner 2023



INTERIOR DESIGN

Amelie est une collection de lampes portables, rechargeables et à piles, disponibles en modèles de table et de suspension. La lampe de table est équipée d'un capuchon et d'un crochet en silicone qui permettent de la transformer en pendentif.

Un contrôle « tactile » sur le dessus de la tête permet d'allumer, d'ajuster l'intensité lumineuse et de sélectionner la température de couleur de la lumière. Les lampes disposent également d'une fonction mémoire pour régler la gradation : chaque fois que la lumière est allumée, l'intensité lumineuse est rétablie à celle sélectionnée précédemment. Grâce à un indice de protection élevé, les lampes peuvent également être utilisées à l'extérieur. Ils sont équipés d'une base de recharge par contact.

Amelie is a collection of cordless, rechargeable battery lamps, consisting of a table lamp and a suspension lamp. The table lamp is supplied with a silicone cap and a hook, so that this can be transformed into a suspension lamp.

A touch control on the lamp head allows switching on/off, dimming, and selecting the color temperature (K). The lamps also feature a memory function for the dimming setting: each time they are turned on, the light intensity will be restored to the previously selected level. Thanks to the high protection rating, the lamps are suitable for both indoor and outdoor use. The lamps are equipped with a contact charging base.





Amelie table lamp
leaf green → **LD1090V3**

AMELIE

Amelie ^{PRO}

Lampe de table *Table lamp*



Données techniques *Technical data*

LED TOUCH DIMMER

2200-2700-3000 K | CRI>80
253-300-308 lm | 3.0 W | IP65
5 V max 1A



MAD 1700.00

Caisse en aluminium moulé peint sous pression
Painted die-cast aluminum body

Diffuseur en polycarbonate opale
Opal polycarbonate diffuser

Adapté à l'extérieur (lampe IP65) et à l'intérieur (lampe sur base de charge IP20)
Suitable for outdoor (lamp IP65) and indoor use (lamp on charging base IP20)

Durée d'environ 10 heures à puissance maximale
Battery lasts about 10 h at full power

Temps de recharge à 1A : 6 h
Charging time at 1A: 6 h

Pack batterie lithium rechargeable et remplaçable
Rechargeable and replaceable lithium battery pack

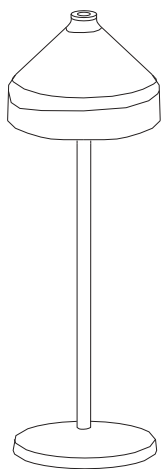

Ø 12 x 34 cm

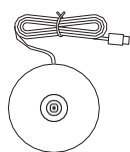

Ø 12 cm

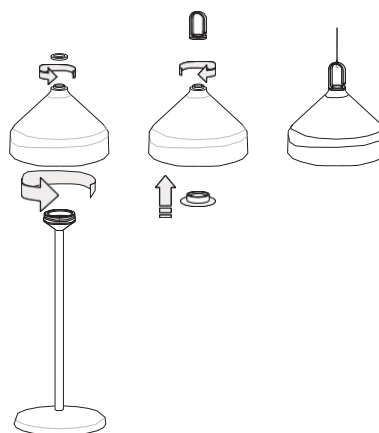

Composants inclus *Components included*

Base de charge par contact (USB-C)
Contact charging base (USB-C)

Accessoire pour suspension
(capuchon et crochet en silicone)
*Accessories to use as a suspension lamp
(silicon cap and hook)*

Accessoires non inclus *Accessories not included*

Chargeur rechargeable / *USB charger* →
LD1490UA 5V max 2A | 200-240V | USB-C (pg. 247)

Finitions
Finishes

IP65



LD1090B3
Blanc / *White*
RAL 9016



LD1090D3
Noir / *Black*
RAL 9011



LD1090V3
Vert feuille / *Green leaf*
Pantone 150 60 10



LD1090T3
Terre cuite / *Terracotta*
Pantone 49-12 C



Amelie table lamp
terracotta → **LD1090T3**

Circe^{PRO}

Design Zafferano

Circe est une lampe de table portable et rechargeable à piles.

En haut de la tête, il y a un bouton qui permet d'activer, d'ajuster l'intensité lumineuse et de sélectionner la température de couleur de la lumière (blanc dynamique). Les lampes disposent également d'une fonction mémoire pour régler la gradation : chaque fois que la lumière est allumée, l'intensité lumineuse sera

restauré à celui que vous aviez sélectionné plus tôt. Grâce à son indice de protection élevé, la lampe peut aussi être utilisée en extérieur, à l'exception des modèles à finition galvanique, pour lesquels une utilisation prolongée en extérieur n'est pas recommandée.

Il est équipé d'une base de recharge par contact.

Circe is a cordless, rechargeable battery table lamp.

The knob on the lamp head allows switching on/off, dimming, and tuning the color temperature (tunable CCT). The lamps also feature a memory function for the dimming setting: each time they are turned on, the light intensity will be restored to the previously selected level. With its high protection rating, the lamp is suitable for both indoor and outdoor use, except for the models with a glossy finish, which are not suitable for prolonged outdoor exposure.

The lamp is equipped with a contact charging base.





Circé table lamp
corten → **LD1005R3**

CIRCE

Circe ^{PRO}

Lampe de table
Table lamp



Données techniques
Technical data

LED ROTATING DIMMER
2200-3000 K | CRI>80
214-224 lm | 2.2 W | IP65
5 V max 1A



MAD 1500.00

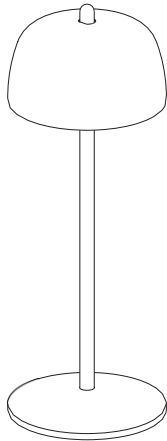

Ø 11 x 30 cm

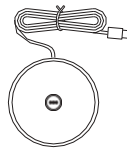

Ø 11,6 cm

Caisse en aluminium moulé peint sous pression
Painted die-cast aluminum body

Diffuseur prismatique en polycarbonate
Prismatic polycarbonate diffuser

Adapté à l'extérieur (lampe IP65) et à l'intérieur (lampe sur base de charge IP20)
Suitable for outdoor (lamp IP65) and indoor use (lamp on charging base IP20)

Durée d'environ 9 h à puissance maximale
Battery lasts about 9 h at full power

Temps de recharge à 1A : 6 h
Charging time at 1A: 6 h

Pack batterie lithium rechargeable et remplaçable
Rechargeable and replaceable lithium battery pack

Avertissement
Remarks

Les lampes à finition polie (or et or rose) ne conviennent pas à un usage extérieur.
The lamps with glossy finishes (gold and rose gold) are not suitable for outdoor use.

Composants inclus
Components included

Base de recharge par contact (USB-A)
Contact charging base (USB-A)

Accessoires non inclus
Accessories not included

Chargeur rechargeable / *USB charger* →
LD0490UA 5 V max 1A | 100-240V | USB-A
(pg. 247)

Finitions
Finishes

IP65



LD1005B3
Blanc / White
RAL 9002



LD1005R3
Corten



LD1005N3
Noir / Black
RAL 9005



LD1005O3
Or brillant / Glossy gold *
Galvanic Finish



LD1005E3
Or rose poli / Glossy rose gold *
Galvanic Finish

* Les lampes à finition galvanique (or et or rose) ne conviennent pas à une utilisation prolongée en extérieur.

* The lamps with glossy finishes (gold and rose gold) are not suitable for prolonged outdoor use.

Ofelia^{PRO}

Design Zafferano

Ofelia est une collection de lampes de table portables et rechargeables à piles, disponibles en deux modèles. En haut de la tête, il y a un contrôle « tactile », qui permet d'allumer, d'ajuster l'intensité lumineuse et de sélectionner la température de couleur de la lumière. Les lampes ont également

La fonction mémoire pour le réglage de gradation : Chaque fois que la lumière est allumée, l'intensité lumineuse est rétablie à celle précédemment sélectionnée.

Grâce à leur indice de protection élevé, ils peuvent aussi être utilisés en extérieur. Les lampes sont équipées d'une base de charge par contact.

Ofelia is a collection of cordless, rechargeable battery table lamps. The collection includes a table lamp in two heights. A touch control on the lamp head allows switching on/off, dimming, and selecting the color temperature (K). The lamps also feature a memory function for the dimming setting: each time they are turned on, the light intensity will be restored to the previously selected level. Thanks to the high IP rating, the lamps are suitable for both indoor and outdoor use.

The lamps are equipped with a contact charging base.

Ofelia table lamp dark gray
→ **LD2870N3**



OFELIA

Ofelia ^{PRO}

Lampe de table
Table lamp



Données techniques *Technical data*

LED TOUCH DIMMER

2200-2700-3000 K | CRI>80
231-244-252 lm | 2.2 W | IP65
50-60 Hz | 5 V max 1A



MAD 1500.00

Caisse en aluminium moulé peint sous pression
Painted die-cast aluminum body

Diffuseur prismatique en polycarbonate
Prismatic polycarbonate diffuser

Adapté à l'extérieur (lampe IP65) et à l'intérieur
(lampe sur base de charge IP20)
*Suitable for outdoor (lamp IP65) and indoor use
(lamp on charging base IP20)*

Durée d'environ 9 h à puissance maximale
Battery lasts about 9 h at full power

Temps de recharge à 1A : 6 h
Charging time at 1A: 6 h

Pack batterie lithium rechargeable et remplaçable
Rechargeable and replaceable lithium battery pack

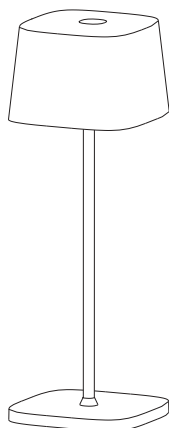

10 x 10 x 29 cm

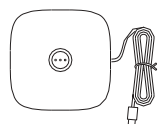

11,6 x 11,6 cm

Composants inclus
Components included

Base de charge par contact (USB-C)
Contact charging base (USB-C)

Accessoires non inclus
Accessories not included

Chargeur rechargeable / *USB charger* →
LD1490UA 5V max 2A | 200-240V | USB-C (pg. 247)

Finitions
Finishes

IP65



LD2870B3
Blanc / White
RAL 9016



LD2870R3
Corten



LD2870N3
Gris foncé / Dark
gray
RAL 7024



LD2870S3
Sable / Sand
RAL 1014



LD2870G3
Salvia / Sage green
Pantone 5635 U



Ofelia table lamp sage green
→ **LD2870G3**

OFELIA

Ofelia micro ^{PRO}

Lampe de table
Table lamp

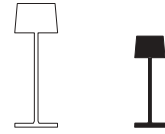

Données techniques *Technical data*

LED TOUCH DIMMER

2200-2700-3000 K | CRI>80
183-195-216 lm | 2.2 W | IP65
5 V max 1A



Caisse en aluminium moulé peint sous pression
Painted die-cast aluminum body

Diffuseur prismatique en polycarbonate
Prismatic polycarbonate diffuser

Adapté à l'extérieur (lampe IP65) et à l'intérieur
(lampe sur base de charge IP20)
*Suitable for outdoor (lamp IP65) and indoor use (lamp
on charging base IP20)*

Durée d'environ 9 h à puissance maximale
Battery lasts about 9 h at full power

Temps de recharge à 1A : 4,5h
Charging time at 1A: 4.5 h

Pack batterie lithium rechargeable et remplaçable
Rechargeable and replaceable lithium battery pack

MAD 1200.00

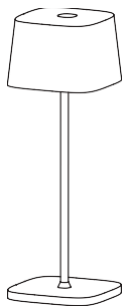

6,7 x 6,7 x 20 cm

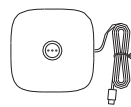

7,1 x 7,1 cm

Composants inclus
Components included

Base de charge par contact (USB-C)
Contact charging base (USB-C)

Accessoires non inclus
Accessories not included

Chargeur rechargeable / *USB charger* →
LD1490UA 5V max 2A | 200-240V | USB-C (pg. 247)

Finitions
Finishes

IP65



LD1880B3
Blanc / *White*
RAL 9016



LD1880R3
Corten



LD1880N3
Gris foncé / *Dark gray*
RAL 7024



LD1880S3
Sable / *Sand*
RAL 1014



LD1880G3
Salvia / *Sage green*
Pantone 5635 U



Olivia^{PRO}

Design Zafferano

Olivia est une collection de lampes de table portables et rechargeables à piles, disponibles en trois modèles. En haut de la tête, il y a un contrôle « tactile », qui permet d'allumer, d'ajuster l'intensité lumineuse et de sélectionner la température de couleur de la lumière. Les lampes disposent également d'une fonction mémoire pour régler la gradation : chaque fois que la lumière est allumée, l'intensité lumineuse est rétablie à celle sélectionnée précédemment.

Grâce à leur indice de protection élevé, les lampes peuvent aussi être utilisées à l'extérieur, à l'exception du modèle à finition à lames métallique, pour lequel une utilisation prolongée en extérieur n'est pas recommandée.

Ils sont équipés d'une base de recharge par contact.

Olivia is a collection of cordless, rechargeable battery table lamps. The collection includes a table lamp in three heights. A touch control on the lamp head allows switching on/off, dimming, and selecting the color temperature (K). The lamps also feature a memory function for the dimming setting: each time they are turned on, the light intensity will be restored to the previously selected level. With their high protection rating, the lamps are suitable for both indoor and outdoor use, except for the model with a metallic leaf finish, which is not recommended for prolonged outdoor exposure.

The lamps are equipped with a contact charging base.





Olivia table lamp corten → **LD2850R3**
Tirache bicolor tumbler Red gray → **TR00111**

OLIVIA

Olivia ^{PRO}

Lampe de table
Table lamp

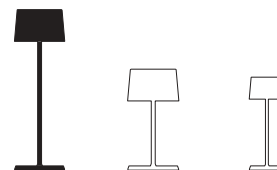

Données techniques Technical data

LED TOUCH DIMMER

2200-2700-3000 K | CRI>80
232-243-251 lm | 2.2 W | IP65
50-60 Hz | 5 V max 1°



MAD 1500.00

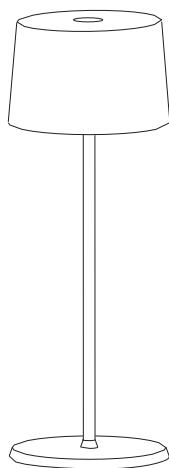

Ø 11 x 35 cm

Ø 11,6 cm

Caisse en aluminium moulé peint sous pression
Painted die-cast aluminum body

Diffuseur prismatique en polycarbonate
Prismatic polycarbonate diffuser

Adapté à l'extérieur (lampe IP65) et à l'intérieur (lampe sur base de charge IP20)
Suitable for outdoor (lamp IP65) and indoor use (lamp on charging base IP20)

Durée d'environ 9 h à puissance maximale
Battery lasts about 9 h at full power

Temps de recharge à 1A : 6 h
Charging time at 1A: 6 h

Pack batterie lithium rechargeable et remplaçable
Rechargeable and replaceable lithium battery pack

Avertissements Remarks

Les lampes à finition en feuille d'or ne conviennent pas à une utilisation prolongée en extérieur.
The lamps with gold metallic-leaf finishes are not suitable for prolonged outdoor use.

En raison de la nature manuelle de la technique utilisée dans le traitement des feuilles métalliques, l'apparence finale de la finition de la lampe peut être différente. Toute incohérence atteste de la valeur et de l'unicité de chaque lampe et ne doit pas être considérée comme une imperfection.

Due to the manual nature of the technique adopted in the application of the metal foil, the final appearance of the lamps' finishing can be different. Any apparent imperfections attest to the quality and exclusivity of each lamp and should not be considered as imperfections.

Composants inclus Components included

Base de charge par contact (USB-C)
Contact charging base (USB-C)

Accessoires non inclus Accessories not included

Chargeur rechargeable / USB charger →
LD1490UA 5V max 2A | 200-240V | USB-C (pg. 247)

Finitions
Finishes

IP65



LD2850B3
Blanc / *White*
RAL 9016



LD2850R3
Corten



LD2850N3
Gris foncé / *Dark gray*
RAL 7012



LD2850S3
Sable / *Sand*
RAL 1014



LD2850Y3
Jaune doré / *Golden Yellow*



LD2850BFO *
Feuille dorée / *Gold color leaf*

* Les lampes à finition en feuille d'or ne conviennent pas à un usage prolongé en extérieur.
* *The lamps with gold metallic-leaf finishes are not suitable for prolonged outdoor use.*

OLIVIA

Olivia mini ^{PRO}

Lampe de table
Table lamp

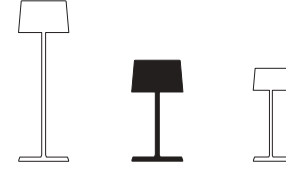

Données techniques Technical data

LED TOUCH DIMMER

2200-2700-3000 K | CRI>80
232-243-251 lm | 2.2 W | IP65
50-60 Hz | 5 V max 1A



MAD 1500.00

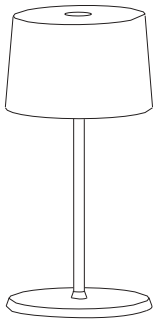

Ø 11 x 22 cm

Ø 11,6 cm

Caisse en aluminium moulé peint sous pression
Painted die-cast aluminum body

Diffuseur prismatique en polycarbonate
Prismatic polycarbonate diffuser

Adapté à l'extérieur (lampe IP65) et à l'intérieur (lampe sur base de charge IP20)
Suitable for outdoor (lamp IP65) and indoor use (lamp on charging base IP20)

Durée d'environ 9 h à puissance maximale
Battery lasts about 9 h at full power

Temps de recharge à 1A : 6 h
Charging time at 1A: 6 h

Pack batterie lithium rechargeable et remplaçable
Rechargeable and replaceable lithium battery pack

Avertissements Remarks

La lampe à finition feuille n'est pas adaptée à un usage extérieur.
The lamp with leaf finish is not suitable for outdoor use.

En raison de la nature manuelle de la technique utilisée dans le traitement des feuilles métalliques, l'apparence finale de la finition de la lampe peut être différente. Toute différence atteste de la valeur et de l'unicité de chaque lampe et ne doit pas être considérée comme une imperfection.

Due to the manual nature of the technique adopted in the application of the metal foil, the final appearance of the lamps' finishing can be different. Any apparent imperfections attest to the quality and exclusivity of each lamp and should not be considered as imperfections.

Composants inclus Components included

Base de recharge par contact (USB-C)
Contact charging base (USB-C)

Accessoires non inclus Accessories not included

Chargeur rechargeable / USB charger →
LD1490UA 5V max 2A | 200-240V | USB-C (pg. 247)

Finitions
Finishes

IP65



LD2860B3
Blanc / *White*
RAL 9016



LD2860R3
Corten



LD2860N3
Gris foncé / *Dark gray*
RAL 7012



LD2860Y3
Jaune Doré / *Golden Yellow*



LD2860BFO *
Feuille dorée / *Gold color leaf*

* Les lampes à finition jaune doré et feuilles métalliques dorées ne conviennent pas à un usage prolongé en extérieur.
* *The lamps with golden yellow and gold metallic-leaf finishes are not suitable for prolonged outdoor use.*

OLIVIA

Olivia micro ^{PRO}

Lampe de table
Table lamp

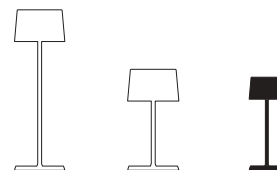

Données techniques

Technical data

LED TOUCH DIMMER

2200-2700-3000 K | CRI>80

183-187-225 lm | 2.2 W | IP65

5 V max 1A



MAD 1200.00

Caisse en aluminium moulé peint sous pression

Painted die-cast aluminum body

Diffuseur prismatique en polycarbonate

Prismatic polycarbonate diffuser

Adapté à l'extérieur (lampe IP65) et à l'intérieur
(lampe sur base de charge IP20)

*Suitable for outdoor (lamp IP65) and indoor use (lamp
on charging base IP20)*

Durée d'environ 9 h à puissance maximale

Battery lasts about 9 h at full power

Temps de recharge à 1A : 4,5h

Charging time at 1A: 4.5 h

Pack batterie lithium rechargeable et remplaçable

Rechargeable and replaceable lithium battery pack

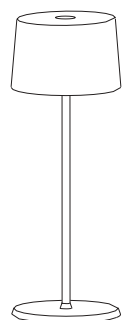

Ø 7,5 x 20 cm



Ø 7,9 cm

Composants inclus

Components included

Base de charge par contact (USB-C)

Contact charging base (USB-C)

Accessoires non inclus

Accessories not included

Chargeur rechargeable / *USB charger* →

LD1490UA 5V max 2A | 200-240V | USB-C (pg. 247)

Finitions
Finishes

IP65



LD1840B3
Bianco / *White*
RAL 9016



LD1840R3
Corten



LD1840N3
Gris foncé / *Dark gray*
RAL 7012



LD1840S3
Sable / *Sand*
RAL 1014



Olivia table lamp dark gray → **LD2850N3**
Olivia mini table lamp dark gray → **LD2860N3**
Olivia micro table lamp dark gray → **LD1840N3**

Pina^{PRO}

Design Zafferano

Pina est une collection de lampes à piles, portables et rechargeables, disponibles en modèles table (deux variantes) et au sol, certains avec des têtes réglables.

Un contrôle « tactile », présent sur la tête ou la base de la lampe, permet l'allumage, l'ajustement de l'intensité lumineuse et la sélection de la température

de couleur claire. Grâce à leur haut degré de protection, les lampes peuvent également être utilisées à l'extérieur, à l'exception des modèles à finition métallique à feuilles, pour lesquels une utilisation prolongée en extérieur n'est pas recommandée.

Un système de contrôle électronique surveille et rapporte l'autonomie restante de la batterie, vous permettant d'optimiser la recharge. Tous les modèles sont équipés d'une base de charge par contact.

Pina is a collection of cordless, rechargeable battery lamps, some featuring a tilting and adjustable lamp head. The collection includes two table lamps and a floor lamp. A touch control placed either on the base or on the lamp head allows switching on/off, dimming, and selecting the color temperature (K). With their high protection rating, the lamps are suitable for both indoor and outdoor use, except for the models with a metallic leaf finish, which are not recommended for prolonged outdoor exposure.

All models feature an electronic control system that monitors the remaining autonomy, ensuring a constant luminous flux until the battery is depleted: recharging is therefore optimized and always properly done. All models are equipped with a contact charging base.





Pina table lamp
sand → LD2650S3



Pina XXL floor lamp
titanium → LD2670T3

Pina L desk floor-table
lamp white → **LD2660B3**



PINA

Pina ^{PRO}

Lampe de table
Table lamp

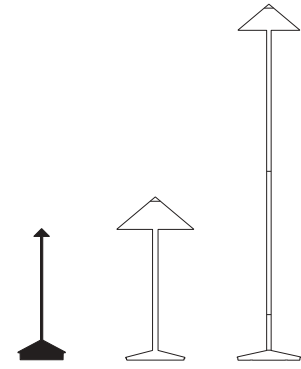

Données techniques Technical data

LED TOUCH DIMMER

2200-2700-3000 K | CRI>80
178-204-206 lm | 2.2 W | IP54
50-60 Hz | 5 V max 1A



MAD 1500.00

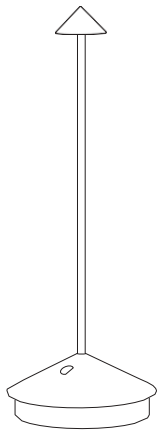

Ø 10,5 x 29 cm



Ø 7,5 cm

Caisse en aluminium moulé peint sous pression
Painted die-cast aluminum body

Diffuseur en polycarbonate
Polycarbonate diffuser

Adapté à l'extérieur (lampe IP54) et à l'intérieur (lampe sur base de charge IP20)
Suitable for outdoor (lamp IP54) and indoor use (lamp on charging base IP20)

Durée d'environ 12 heures à puissance maximale
Battery lasts about 12 h at full power

Temps de recharge à 1A : 6/7h
Charging time at 1A: 6/7 h

Pack batterie lithium rechargeable et remplaçable
Rechargeable and replaceable lithium battery pack

Avertissements Remarks

Les lampes à finition métallique (or, argent, cuivre) ne conviennent pas à une utilisation prolongée en extérieur.
The lamps with metallic-leaf finishes (gold, silver and copper) are not suitable for prolonged outdoor use.

En raison de la nature manuelle de la technique utilisée dans le traitement des feuilles métalliques, l'apparence finale de la finition de la lampe peut être différente. Toute incohérence en témoigne la valeur et l'unicité de chaque lampe ne doivent pas être considérées comme des imperfections.

Due to the manual nature of the technique adopted in the application of the metal foil, the final appearance of the lamps' finishing can be different. Any apparent imperfections attest to the quality and exclusivity of each lamp and should not be considered as imperfections.

Composants inclus Components included

Base de charge par contact (USB-A)
Contact charging base (USB-A)

Accessoires non inclus Accessories not included

Chargeur rechargeable / USB charger →
LD0490UA 5 V max 1A | 100-240V | USB-A
(pg. 247)

Finitions
Finishes

IP54



LD2650B3
Blanc / White
RAL 9003



LD2650R3
Corten



LD2650N3
Gris foncé / Dark gray



LD2650D3
Noir / Black
RAL 9004



LD2650S3
Sable / Sand



LD2650O3
Or / Gold
GHL



LD2650T3
Titan / Titanium
MTI



LD2650W3
Bronze / Bronze
MBR

Finitions
Finishes



LD2650BFO *
Feuille dorée / *Gold*
color leaf
RAL 9003



LD2650BFA *
Feuille argentée / *Silver*
color leaf
RAL 9003



LD2650RFR *
Feuille couleur cuivre / *Copper*
color leaf
RAL 9003

* Les lampes à finition métallique (or, argent, cuivre) ne conviennent pas à une utilisation prolongée en extérieur.
* *The lamps with metallic-leaf finishes (gold, silver and copper) are not suitable for prolonged outdoor use.*

Pina table lamp
gold color leaf → **LD2650BFO**



Push-up^{PRO}

Design Zafferano

La pompe est une lampe de table portable et rechargeable à piles. En appuyant sur la partie supérieure de la lampe, elle se soulève et s'allume en même temps ; Appuyer à nouveau jusqu'à fermeture éteint la lampe. Sous la base, il y a un contrôle « tactile » qui, lorsque la partie supérieure de la lampe est surélevée, permet de l'éteindre, d'ajuster l'intensité lumineuse et de sélectionner la température de couleur de la lumière. Grâce à son indice de protection élevé, la lampe peut également être utilisée à l'extérieur. Un système de contrôle électronique surveille et rapporte l'autonomie restante de la batterie, vous permettant d'optimiser les recharges et de toujours les effectuer correctement. Il est équipé d'une base de recharge par contact.

Push-up is a cordless, rechargeable battery table lamp. Pushing the lid down, lifts the diffuser up and turns the light on; pushing the lid back down, closes the lamp while turning the light off. A touch control hidden under the base allows switching on/off, dimming, and selecting the color temperature (K). Suitable for both indoor and outdoor use, it features an electronic control system that monitors and indicates the remaining battery life, allowing for optimized charging. The lamp is equipped with a contact charging base.





Push-up table lamp
ochre → **LD1050H3**

PUSH-UP

Push-up^{PRO}

Lampe de table
Table lamp



Données techniques

Technical data

LED TOUCH DIMMER

2200-2700-3000 K | CRI>80

207-235-248 lm | 2.2 W | IP54

5 V max 1A



MAD 1600.00

Caisse en aluminium moulé peint sous pression

Painted die-cast aluminum body

Diffuseur en polycarbonate

Polycarbonate diffuser

Adapté à l'extérieur (lampe IP54) et à l'intérieur (lampe sur base de charge IP20)

Suitable for outdoor (lamp IP54) and indoor use (lamp on charging base IP20)

Durée d'environ 11/12 h à puissance maximale

Battery lasts about 11/12 h at full power

Temps de charge à 1A : 5/6 h

Charging time at 1A: 5/6 h

Pack batterie lithium rechargeable et remplaçable

Rechargeable and replaceable lithium battery pack

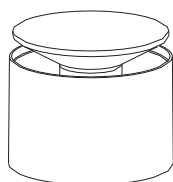

Ø 12 x 8,3-10 cm



Ø 10 cm

Composants inclus

Components included

Base de charge par contact (USB-A)

Contact charging base (USB-A)

Accessoires non inclus

Accessories not included

Chargeur rechargeable / *USB charger* →

LD0490UA 5 V max 1A | 100-240V | USB-A
(pg. 247)

Finitions
Finishes

IP54



LD1050B3
Blanc / White
RAL 9003



LD1050R3
Corten



LD1050N3
Gris foncé / Dark
gray



LD1050S3
Sable / Sand



LD1050H3
Ocre / Ochre
RAL 1006



Push-up table lamp
dark gray → **LD1050N3**

Sister Light ^{PRO}

Design Federico de Majo

Sister Light est une collection de lampes de table portables et rechargeables à piles, disponibles en deux modèles, qui peuvent également être contrôlées à distance via l'application Zafferano Lighting (page 6).

Au sommet de la tête se trouve un contrôle « tactile », qui permet d'activer, d'atténuer en 4 étapes (100 %, 60 %, 30 %, 6 %) et de sélectionner la température de couleur de la lumière. Grâce à leur indice de protection élevé, les lampes peuvent également être utilisées à l'extérieur.

Un système de contrôle électronique assure un flux lumineux constant jusqu'à épuisement de la batterie, surveille l'autonomie restante et l'envoi des signaux, aidant ainsi à optimiser la recharge. Tous les modèles se rechargent de deux manières : en dévissant la tête et en la plaçant sur la base de charge par contact (incluse), ou en plaçant la lampe entière directement sur la base de charge.

Sister Light is a collection of cordless, rechargeable battery lamps that can be remotely controlled using the Zafferano Lighting app (see page 6).

The collection includes a table lamp in two heights. A touch control placed on the lamp head allows switching on/off, 4-step dimming (100%, 60%, 30%, 6%) and selecting the color temperature (K).

Suitable for both indoor and outdoor use, the lamps feature an electronic control system that ensures a constant light output until the battery is depleted, monitors the remaining battery autonomy, and indicates it, helping to optimize charging. All models can be recharged in two ways: by unscrewing the lamp head and placing it on the contact charging base (included), or by placing the entire lamp directly on the charging base.

Sister Light Wi-Fi table lamp
copper → **LD2080R3**
42 Restaurant & Bar
Esztergom, Hungary
Photo Patrik Fàbiàn



SISTER LIGHT WI-FI



Sister Light Wi-Fi mini table
green → **LD2181V3**



Sister Light Wi-Fi mini table
pearly black → LD2081N3

Sister Light Wi-Fi ^{PRO}

Lampe de table
Table lamp



Données techniques Technical data

LED TOUCH DIMMER

2200-2700-3000-4000 K | CRI>90
300-342-343-359 lm | 3.2 W | IP65
5 V max 2A



MAD 3600.00

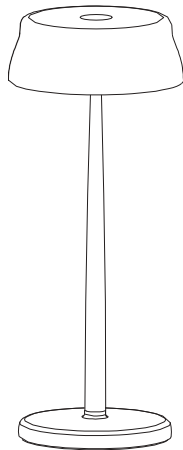

Ø 13,2 x 33 cm

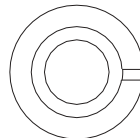

Ø 11,3 cm



Ø 7,5 cm

Corps en aluminium anodisé brossé (or, cuivre, vert) ou peint (blanc nacré, noir nacré, ivoire)
Brushed anodized (gold, copper, green) or painted aluminum body (pearly white, pearly black, ivory)

Diffuseur prismatique en polycarbonate
Prismatic polycarbonate diffuser

Adapté à l'extérieur (lampe IP65) et à l'intérieur (lampe sur base de charge IP20)
Suitable for outdoor (lamp IP65) and indoor use (lamp on charging base IP20)

Résistance aux chocs (IK07) et résistance au brouillard salin (plus de 1000 h)
Impact resistance (IK07) and salt spray resistance (over 1000 h)

Durée d'exécution 8 à 36 heures, selon le réglage du flux lumineux et les réglages Wi-Fi
Battery lasts 8 - 36 h, depending on the luminous flux and Wi-Fi setting

Temps de recharge à 2A : 4h
Charging time at 2A: 4 h

Pack batterie lithium rechargeable et remplaçable
Rechargeable and replaceable lithium battery pack

Firmware de l'appareil pouvant être mis à jour à distance
Remotely upgradable device firmware

Avertissements Remarks

Pour fonctionner en mode Wi-Fi, la lampe doit être connectée à un réseau avec une fréquence de 2,4 GHz.

In order to work in Wi-Fi mode, the lamp must be connected to a 2.4 GHz frequency network.

Composants inclus Components included

Base de charge par contact (USB-A)
Contact charging base (USB-A)

Adaptateur de base de charge par contact
Contact charging base adapter

Accessoires non inclus Accessories not included

Chargeur / Charger → **LD0300UC**
5 V max 2,1 A | 100-240V | USB-A (pg. 247)

Finitions
Finishes

IP65



LD208003
Or / Gold



LD2080R3
Cuivre / Copper



LD2080V3
Vert / Green



LD2080B3
Blanc nacré / Pearly white
RAL 9010



LD2080D3
Noir nacré / Pearly Black
RAL 9011



LD2080I3
Ivoire / Ivory
RAL 1015

Sister Light Wi-Fi mini ^{PRO}

Lampe de table
Table lamp

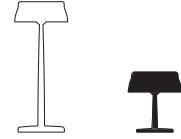

Données techniques Technical data

LED TOUCH DIMMER

2200-2700-3000-4000 K | CRI>90
300-342-343-359 lm | 3.2 W | IP65
5 V max 2°



MAD 3200.00

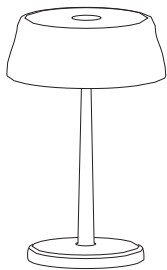

Ø 13,2 x 17 cm



Ø 7,5 cm

Corps en aluminium anodisé brossé (or, cuivre, vert) ou peint (blanc nacré, noir nacré, ivoire)
Brushed anodized (gold, copper, green) or painted aluminum body (pearly white, pearly black, ivory)

Diffuseur prismatique en polycarbonate
Prismatic polycarbonate diffuser

Adapté à l'extérieur (lampe IP65) et à l'intérieur (lampe sur base de charge IP20)
Suitable for outdoor (lamp IP65) and indoor use (lamp on charging base IP20)

Résistance aux chocs (IK07) et résistance au brouillard salin (plus de 1000 h)
Impact resistance (IK07) and salt spray resistance (over 1000 h)

Durée d'exécution 8 à 36 heures, selon le réglage du flux lumineux et les réglages Wi-Fi
Battery lasts 8 - 36 h, depending on the luminous flux and Wi-Fi setting

Temps de recharge à 2A : 4h
Charging time at 2A: 4 h

Pack batterie lithium rechargeable et remplaçable
Rechargeable and replaceable lithium battery pack

Firmware de l'appareil pouvant être mis à jour à distance
Remotely upgradable device firmware

Avertissements Remarks

Pour fonctionner en mode Wi-Fi, la lampe doit être connectée à un réseau avec une fréquence de 2,4 GHz.

In order to work in Wi-Fi mode, the lamp must be connected to a 2.4 GHz frequency network.

Composants inclus Components included

Base de charge par contact (USB-A)
Contact charging base (USB-A)

Accessoires non inclus Accessories not included

Chargeur / Charger → **LD0300UC**
5 V max 2,1 A | 100-240V | USB-A (pg. 247)

Finitions
Finishes

IP65



LD208103
Or / Gold



LD2081R3
*Cuivre /
Copper*



LD2081V3
Vert / Green



LD2081B3
Blanc nacré / Pearly white
RAL 9010



LD2081D3
Noir nacré / Pearly Black
RAL 9011



LD2081I3
Ivoire / Ivory
RAL 1015

Swap^{PRO}

Design Studio Kairos and Federico de Majo

Swap est une collection de lampes de table portables et rechargeables à batterie, disponibles en deux modèles.

Au sommet de la tête se trouve un contrôle « tactile », qui permet l'allumage, la gradation en 4 étapes et la sélection de la température de couleur de la lumière. Grâce à leur indice de protection élevé, les lampes peuvent également être utilisées à l'extérieur. Un système de contrôle électronique surveille et rapporte l'autonomie restante de la batterie, vous permettant d'optimiser la recharge. Les lampes sont équipées d'un système de base Charge par contact.

Les lampes de la collection Swap peuvent être personnalisées avec des couvertures et des abat-jours dans divers matériaux, qui peuvent être achetés séparément (pages 234-237).

Swap is a collection of cordless, rechargeable battery table lamps. The collection includes a table lamp in two heights. A touch control placed on the lamp head allows switching on/off, 4-step dimming (100%, 60%, 30%, 6%) and selecting the color temperature (K).

Suitable for both indoor and outdoor use, the lamps feature an electronic control system that monitors and indicates the remaining battery life, allowing for optimized charging. All models are equipped with a contact charging base.

Swap lamps can be customised with covers and lampshades in various materials, to be purchased separately (pg. 234-237)



Swap table lamp white
→ LD3130B3

SWAP

Swap^{PRO}

Lampe de table
Table lamp

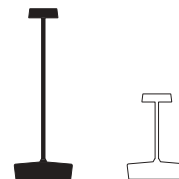

Données techniques

Technical data

LED TOUCH DIMMER

2200-2700-3000K | CRI>90
175-198-205lm | 2.0W | IP65
| 5Vdc max.2A



MAD 1500.00

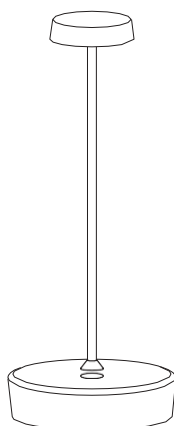

Ø 10 x 29 cm



Ø 7,5 cm

Caisse en aluminium moulé peint sous pression
Painted die-cast aluminum body

Diffuseur en polycarbonate satiné
Satin polycarbonate diffuser

Tête conçue pour la fixation magnétique des couvercles
Heads prepared for magnetic cover attachment

Adapté à l'extérieur (lampe IP65) et à l'intérieur (lampe sur base de charge IP20)
Suitable for outdoor (lamp IP65) and indoor use (lamp on charging base IP20)

Résistance au brouillard salin (1500h)
Salt spray resistance (1500h)

Durée d'environ 16/17 h à puissance maximale
Battery lasts about 16/17 h at full power

Temps de recharge à 2H : 3/4 h
Charging time at 2A: 3/4 h

Pack batterie lithium rechargeable et remplaçable
Rechargeable and replaceable lithium battery pack

Composants inclus
Components included

Base de charge par contact (USB-C)
Contact charging base (USB-C)

Accessoires non inclus
Accessories not included

Chargeur rechargeable / USB charger →
LD1490UA 5V max 2A | 200-240V | USB-C (pg. 247)

Finitions
Finishes

IP65



LD3130B3
Blanc / *White*
RAL 9003



LD3130R3
Corten / *Corten*



LD3130D3
Noir / *Black*
RAL 9004



LD3130W3
Bronze / *Bronze*
MBR



LD3130O3
Or mat / *Matt gold*
MGO

SWAP

Swap mini ^{PRO}

Lampe de table
Table lamp

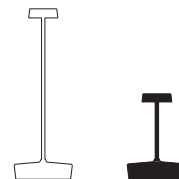

Données techniques *Technical data*

LED TOUCH DIMMER

2200-2700-3000K | CRI>90
175-198-205lm | 2.0W | IP65
| 5Vdc max.2A



Caisse en aluminium moulé peint sous pression
Painted die-cast aluminum body

Diffuseur en polycarbonate satiné
Satin polycarbonate diffuser

Tête conçue pour la fixation magnétique des couvercles
Heads prepared for magnetic cover attachment

Adapté à l'extérieur (lampe IP65) et à l'intérieur (lampe sur base de charge IP20)
Suitable for outdoor (lamp IP65) and indoor use (lamp on charging base IP20)

Résistance au brouillard salin (1500h)
Salt spray resistance (1500h)

Durée d'environ 16/17 h à puissance maximale
Battery lasts about 16/17 h at full power

Temps de recharge à 2A : 3/4 h
Charging time at 2A: 3/4 h

Pack batterie lithium rechargeable et remplaçable
Rechargeable and replaceable lithium battery pack

MAD 1100.00

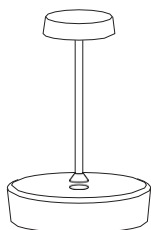

Ø 10 x 14,8 cm



Ø 7,5 cm

Composants inclus
Components included

Base de recharge par contact
(USB-C)
Contact charging base (USB-C)

Accessoires non inclus
Accessories not included

Chargeur rechargeable / *USB charger* →
LD1490UA 5V max 2A | 200-240V | USB-C (pg. 247)

Finitions
Finishes

IP65



LD3131B3
Blanc / *White*
RAL 9003



LD3131R3
Corten / *Corten*



LD3131D3
Noir / *Black*
RAL 9004



LD3131W3
Bronze / *Bronze*
MBR



LD3131O3
Or mat / *Matt gold*
MGO

Swap ^{PRO}

Abat-jour métallique
Metallic lampshade



Ø 8 x 4 cm

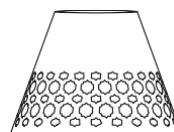

Ø 13 x 9,5 cm

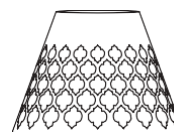

Ø 13 x 9 cm

Compatible avec les modèles Swap Pro : table, mini table.

Compatible with Swap Pro: table, mini table.



LD2145B3
Blanc / White



LD2145R3
Corten



LD2145N3
Noir / Black



LD2145W3
Bronze mat /
Matte bronze



LD2145O3
Or mat / Matte gold

Compatible avec les modèles Swap Pro : table, mini table.

Compatible with Swap Pro: table, mini table.



LD2141B3
Blanc / White



LD2141R3
Corten



LD2141N3
Noir / Black



LD2141W3
Bronze mat /
Matte bronze



LD2141O3
Or mat / Matte
gold



LD2140B3
Blanc / White



LD2140R3
Corten



LD2140N3
Noir / Black



LD2140W3
Bronze mat /
Matte bronze



LD2140O3
Or mat / Matte
gold



Swap table lamp + metallic lampshade
→ **LD3130R3** + **LD2140R3**
Photo Digital Snack

ACCESSORIES

Swap ^{PRO}

Abat-jour plissé en tissu
Pleated fabric lampshade

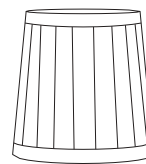

Ø 11,3 x 11,7 cm

Compatible avec le modèle Swap Pro : table, mini-table.

Compatible with Swap Pro table, mini table.



LD2146B3
Blanc / *White*



LD2146R3
Corten



LD2146N3
Noir / *Black*



LD2146W3
Bronze mat /
Matte bronze



LD2146O3
Or mat / *Matte gold*

Composants inclus
Components included

Bloc de fixation de la même couleur que la finition de la lampe.
Fixing block to match the finish of the lamp.

Swap^{PRO}

Couverture en giacinto d'acqua
Water hyacinth woven cover

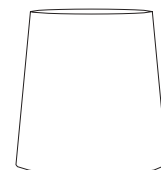

Ø 11,8 x 11,7 cm

Compatible avec le modèle Swap Pro : table, mini-table.

Compatible with Swap Pro table, mini table.



LD2147B3
 Blanc / *White*



LD2147R3
 Corten



LD2147N3
 Noir / *Black*



LD2147W3
 Bronze mat /
Matte bronze



LD2147O3
 Or mat / *Matte gold*

Composants inclus
Components included

Bloc de fixation dans la même couleur que la finition
 de la lampe.
Fixing block to match the finish of the lamp.



LD1350RP

Base de recharge à contact multiple (max. 6 emplacements) / *Multi-contact charging base (max 6 slots)*
 → Dondolina, Flaminia, Home, Pina, Poldina, Poldina mini, Poldina Classic, Poldina Reverso, Push-up, Royal Family, Soffio, Sister Light, Swap, Swap mini, Trilli

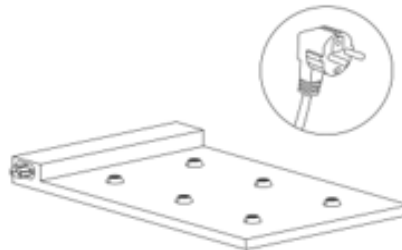

32,7 x 51 x 5,8 cm

35W INPUT: AC100-240V 50/60Hz OUTPUT: 5V Max. 7A

Base de recharge à contact multiple (max. 6 places) et modulaire : plusieurs bases peuvent être connectées en série pour recharger simultanément plusieurs lampes.

Particulièrement adaptée à un usage professionnel.

Modular multi-contact (max 6 slots) charging base: it can be connected in sequence to simultaneously charge multiple sets of lamps. Particularly suitable for professional use.

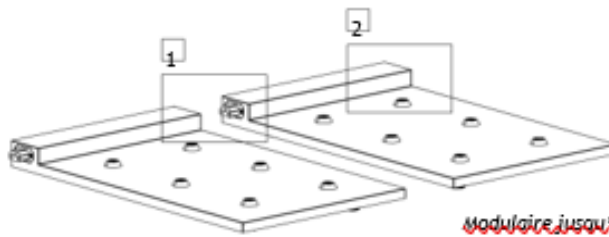
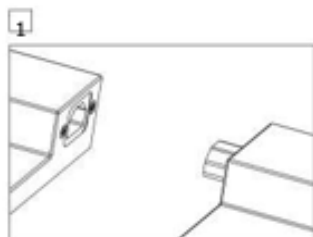

~~Modulaire jusqu'à 25 pièces~~
Modular up to 25pcs

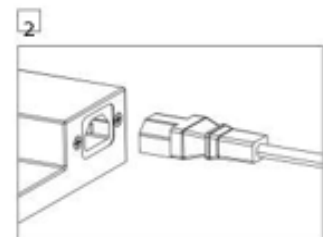

LD1490RP

Base de recharge à contact multiple (max. 12 places) / *Multi-contact charging base (max 12 slots)* → Angelina, Carolina, Damina, Poldina micro

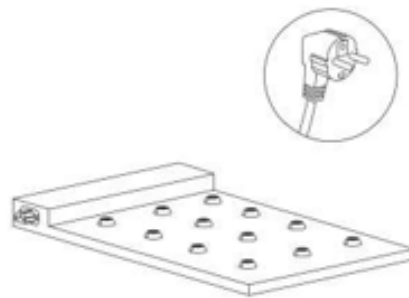

32,7 x 51 x 5,8 cm

70W INPUT: AC 100-240V 50/60Hz OUTPUT: 5V Max. 14A

Base de recharge à contact multiple (max. 12 places) et modulaire : plusieurs bases peuvent être connectées en série pour recharger simultanément plusieurs lampes.

Particulièrement adaptée à un usage professionnel.

Modular multi-contact (max 12 slots) charging base: it can be connected in sequence to simultaneously charge multiple sets of lamps. Particularly suitable for professional use.

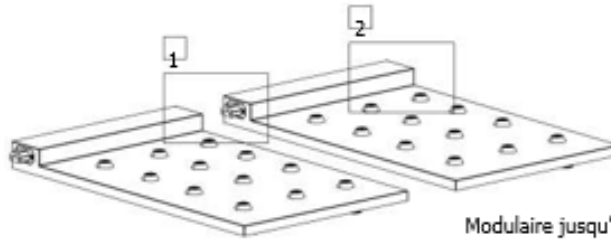
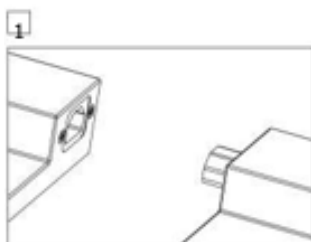

Modulaire jusqu'à 12 pièces
Modular up to 12pcs

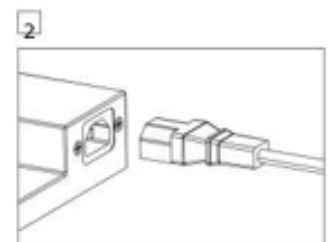

LD0870RP

Base de recharge à contact multiple (max. 6 places) / *Multi-contact charging base (max 6 slots)*

→ Amelie, Circe, Ofelia, Ofelia micro, Olivia, Olivia mini, Olivia micro

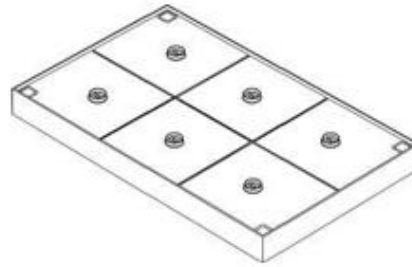

29 x 47 x 4 cm

45W INPUT: AC 100-240V | 50-60Hz
OUTPUT: 9 V max 5A

Base de recharge à contact multiple (max. 6 places) et modulaire : plusieurs bases peuvent être empilées (jusqu'à 3 niveaux max.) pour recharger simultanément plusieurs lampes. Particulièrement adaptée à un usage professionnel.

Modular multi-contact (max 6 slots) charging base: it can be stacked (up to max 3 levels) to simultaneously charge multiple sets of lamps. Particularly suitable for professional use.

1

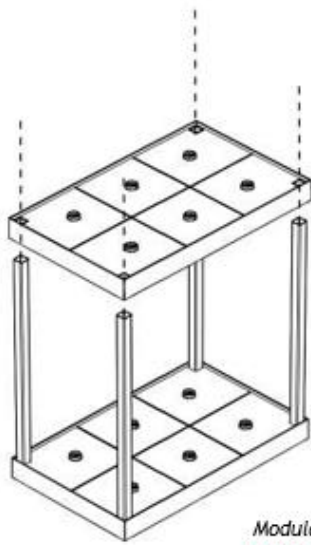

Modulaire jusqu'à 3 niveaux
Stackable up to 3 levels

2

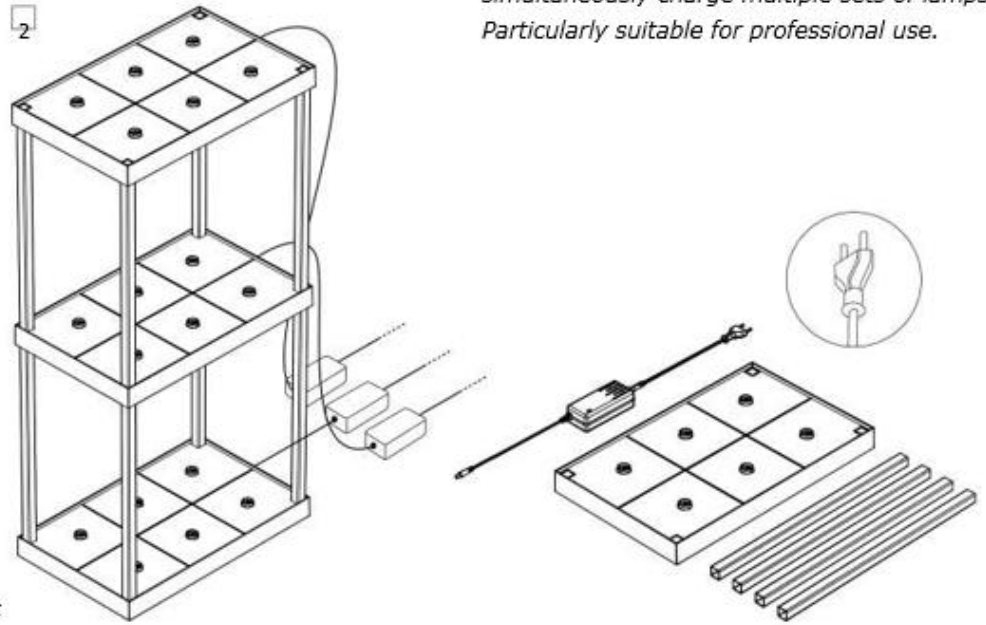

LD1170RP

Base de recharge à contact multiple (max. 8 places) / *Multi-contact charging base*

(max 8 slots) → Perpetua

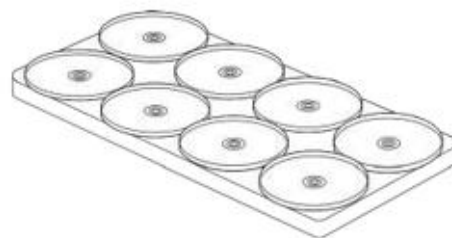

11 x 22 x 1,3 cm

45W
INPUT: AC 100-240V | 50-60Hz
OUTPUT: 5Vdc max 8A



CE
Déclare que le produit respecte les normes européennes de santé, sécurité et protection de l'environnement.
Declares that the product meets EU standards for health, safety, and environmental protection.



CLASS II
Appareil équipé d'une double isolation et/ou d'isolation renforcée dans toutes les parties et sans dispositif de mise à la terre.
Light fitting equipped with double isolation and/or isolation reinforced in every part and without earthing device.



CLASS III
Appareil basé sur une alimentation de sécurité à très basse tension, dans lequel des tensions supérieures ne sont pas produites.
Light fitting based on a very low safety voltage power supply, in which no tensions higher than the same are produced.



IP PROTECTION DEGREE
IP20 : luminaire protégé contre l'entrée d'objets solides plus grand que 12 mm et non protégé des liquides.
IP54 : Luminaire protégé de poussière et d'éclaboussures d'eau. IP65 : luminaire fortement protégé contre les jets de poussière et d'eau.
IP20: protected from the penetration of solid objects greater than 12 mm and non protected from liquids.
IP54: protected from dust and splashing water.
IP65: highly protected from dust and water jets.



EAC
Il s'agit d'un certificat de conformité qui confirme, avec la marque apposée sur les produits, qu'ils respectent le Règlement technique de l'Union douanière eurasiennne (TR-TC).
The EAC Declaration is a document confirming that the product has passed all set procedures of assessment its conformity to the Customs Union requirements.



DIMMABLE
Indique que l'intensité lumineuse de la lampe peut être ajustée.
Indique que l'intensité lumineuse de la lampe peut être ajustée.

Headquarters
Zafferano SRL
Viale dell'Industria, 26
31055 Quinto di Treviso (Italy)
T +39 0422 470344
info@zafferanoitalia.com
zafferanoitalia.com

Subsidiaries
Zafferano America LLC
301 Penhorn Avenue Suite 5
Secaucus, NJ 07094 (USA)
T +1 888 744 5277
info@zafferanoamerica.com
zafferanoamerica.com

Zafferano Design Brasil
Rua Butanta 500, Cjt 62,
São Paulo, SP, 05424-000 (Brazil)
T +55-11-964048444
info@zaffdesign.com.br
zaffdesign.com.br

Zafferano Asia Limited
Business License Nr
/ Unified Serial Code:
91310000MAE8KY802R
Lighting:
export2@zafferanoitalia.com
Tableware:
commerciale@zafferanoitalia.com



zafferanoitalia.com

Stores
Zafferano Store Milano
Via Fatebenefratelli, 23
Milan (Italy)
Zafferano Store Treviso
Viale dell'Industria, 26
Quinto di Treviso (Italy)
Zafferano Store New York
121 Varick Street
New York, NY 10013 (USA)
Zafferano Store São Paulo
Shopping Cidade Jardim
Av. Magalhães de Castro 12000
São Paulo, SP, 05676-120 (Brazil)

© Copyright Zafferano SRL
Art direction, Graphic design
Zafferano Design
©2025 Peanuts Worldwide LLC
www.peanuts.com

Photography
Zaff Design
Digital Snack
Quasar
Alberto Sinigaglia
InTheMiddleStudio
Bruger

Location
Lago Design
Villa del Conte, Padua, Italy
Ristorante Porta San Tomaso,
Treviso, Italy
Atelier Home, Treviso Italy

L'entreprise se réserve le droit d'apporter des modifications techniques et esthétiques et/ou des améliorations à ses modèles et produits à tout moment et sans préavis.
The company reserves the right to make modifications and improvements of a technical or aesthetic nature to the products at any time without notice.
Le produit est couvert par une garantie contre les défauts et défauts, selon les termes prévus par l'Art. 9 des Conditions générales de vente.
The product is covered by warranty for defects and faults, under the terms provided in Art. 9 of the General Conditions of Sale.



zafferano

